

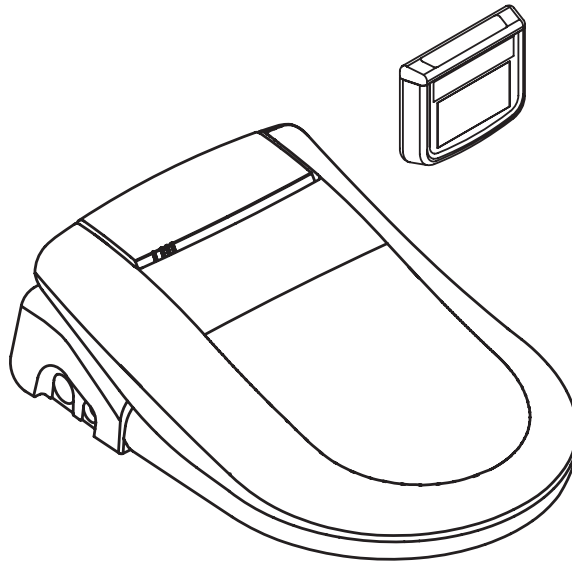

User's Manual
Manual de instrucciones
Bedienungsanleitung
Manuel de l'Utilisateur

MULTICLIN PREMIUM RF • SF





CATALOGUE

IMPORTANT SAFETY INSTRUCTIONS -----	01
GROUNDING INSTRUCTIONS -----	02
IMPORTANT SAFEGUARDS-----	03
SPECIFICATION-----	04
CONFIGURATION-----	05
OPERATION BUTTONS-----	06
INSTALLATION-----	07
OPERATION -----	10
MAINTENANCE-----	14
TROUBLESHOOTING -----	16

When using electrical products, especially when children are present, basic safety precautions should always be followed, including the following:

1. This appliance is not intended for use by persons (including children) with reduced physical, sensory or mental capabilities, or lack of experience and knowledge, unless they have been given supervision or instruction concerning use of the appliance by a person responsible for their safety.
2. Children should be supervised to ensure that they do not play with the appliance.
3. Do not dispose of electrical appliances as unsorted municipal waste, use separate collection facilities. Contact your local government for information regarding the collection systems available. If electrical appliances are disposed of in landfills or dumps, hazardous substances can leak into the groundwater and get into the food chain, damaging your health and well-being.

When replacing old appliances with new ones, the retailer is legally obligated to take back your old appliance for disposal at least for free of charge.

READ ALL INSTRUCTIONS BEFORE INSTALLATION & USE

⚠ DANGER -To reduce the risk of electrocution:

1. Do not place or store the MULTICLIN where it can fall or be pulled into a tub, sink or tank.
2. Do not place in or drop the product into water or other liquid.
3. Do not reach for a product that has fallen into water. Unplug immediately.

⚠ WARNING -To reduce the risk of burns, electrocution, fire, or injury.

1. Close supervision is necessary when this product is used by or on children or the disabled.
2. Use this product only for its intended use as described in this manual. Do not use attachments other than recommended by the manufacturer.
3. Do not operate this product with damaged cord or plug, or after the product malfunctions, or has been damaged in any way, or dropped into water. Return product to the nearest Authorized Service Center for examination, repair, or adjustment.
4. Keep the cord away from heated surfaces.
5. Never use while sleeping or drowsy.
6. Never drop or insert any object into any opening or hose.
7. Do not use outdoors with the AC adapter or operate where aerosol spray products are being used or where oxygen is being administered.
8. Connect this product to a properly grounded outlet only. See Grounding Instructions.
9. Through poor conditions of the electrical MAINS, shortly voltage drops can appear when starting the EQUIPMENT. This can influence other equipment (e.g. blinking of a lamp).
If the MAINS-IMPEDANCE $Z_{max} < 0.3 \text{ OHM}$, such disturbances are not expected.
(In case of need, you may contact your local supply authority for further information).
10. Do not cut the power cord supplied with the product.
11. Do not remove any screw assembled on the product.

SAVE THESE INSTRUCTIONS

The plug must be plugged into an outlet that is properly installed grounded. In the event of an electrical short circuit, grounding reduces the risk of electric shock .

The electrical outlet, which must be a 220V-240V 50Hz, and at least a 10-Amp grounded outlet, should be located on the wall within reach of the unit's power cord.

A Ground Fault Interrupter residual current device (RCD) should be installed on the circuit supplying power to the unit. According to each local regulation.



DANGER- Improper use of the grounding plug can result in a risk of electric shock. If repair or replacement of cord or plug should be done by authorized personnel. Make sure grounding is correct.



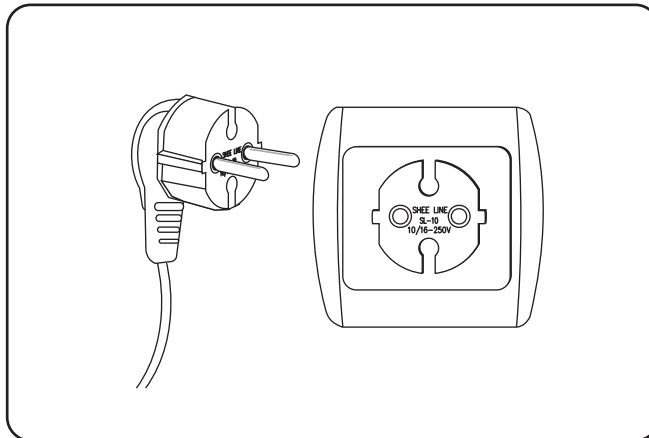

Check with a qualified electrician or serviceman if the grounding instructions are not completely understood, or if in doubt as to whether the product is properly grounded.

Do not use extension cable.

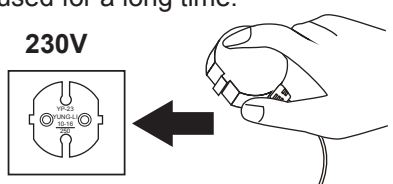
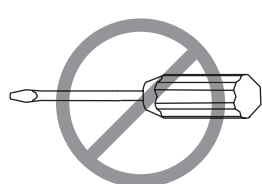

IMPORTANT SAFEGUARDS

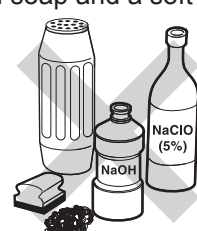
 For safety reasons, please read this entire manual before use and keep this manual where you can refer to it easily

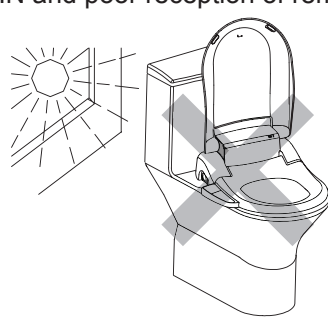
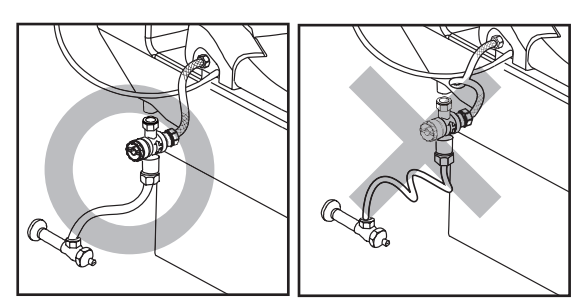
<p>Attention to electric safety instruction before use: Please read Page 2 electric safety instruction before use to ensure the product is supplied in suitable voltage. Keep the bathroom in good air circulation. Keep the plug dry and clean of dust. Please unplug the power cord when the product will not be used for a long time.</p> <p>230V</p> 	<p>Please do not disassembly the product.</p> 
<p>Do not put inflammable objects such as cigarettes on the product. That glowing cigarettes and other burning materials must not be thrown into the toilet</p> 	<p>Do not use inflammable liquids (such as alcohol) to clean the product. Use only mild soap and a soft cloth for cleaning.</p> 
<p>Do not splash water or other liquid on this product: Do not spray water directly on the product or power cord. Failure to comply could result in a electric shock or fire.</p> 	<p>Please do not trample on this product. Do not press heavily lid or seat.</p> 
<p>Keep the product out of direct sunlight or it could cause color variation, unstable temperature of MULTICLIN and poor reception of remote control.</p> 	<p>Please do not bend or press hose and power cord. This will affect water supply and cause unstable flush function. Please do not break, process, bend, pull, twist, or place heavy things on the power cord.</p> 

PARTS LIST

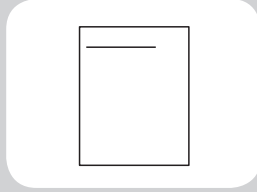
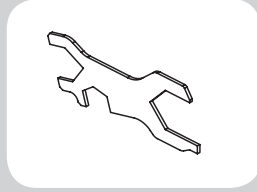
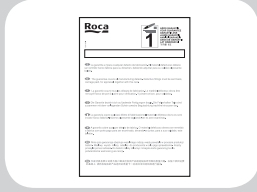
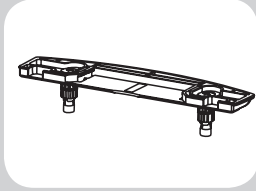
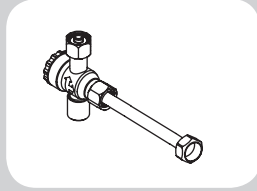
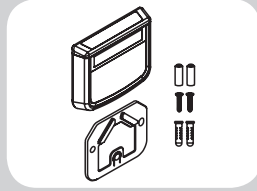
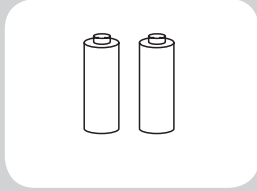
User's Manual 	Quick installation guide 	Universal Wrench 	Guarantee card 
Mounting Plate with Hardware kits 	T-valve with Hose (60cm) 	Remote control & Mounting kits 	Battery 

SPECIFICATION

Product Code/Seat Type		MULTICLIN PREMIUM RF • SF
Power Source		220V-240V , 50Hz
Maximum Power Consumption		1300W
Rear & Perineal Cleaning	Tap water pressure(connect cold to water)	0.1~0.7 MPa (1~7 bar)
	Anal spray Volume	0.5~0.72 L/min
	Perineal Spray Volume	0.5~0.72 L/min
	Nozzle Retractable Control	Motorized
	Maximum Heater Capacity	1200W
	Heating system	Instant water heating
	Water Temperature	Off / 35°C / 37.5°C / 40°C ±2°C
	Safety Device	Thermal Fuse
Air Dryer	Warm Dryer Temperature	45°C / 52°C / 59 °C ±5°C
	Maximum Heater Capacity	321W
	Air dryer volume	13±3 m/s
	Safety Device	Thermal Fuse
Seat	Heater Capacity	43W
	Heated Seat Surface Temperature	Off / 35°C / 37.5°C / 40 °C ±3°C
	Safety Device	Thermal Fuse
Deodorizer Air Volume		0.11 (m ³ /min)
Battery Size		AA(R6) X 2
Length of Power Cord		120CM
Product Weight		3.5Kg (±0.3kg)

Above specifications has been measured under room temperature of 25°C and incoming water temperature between 15°C and 30°C. Incoming water temperature out of this range can cause unstable temperature of the water coming out through the nozzle.

CONFIGURATION

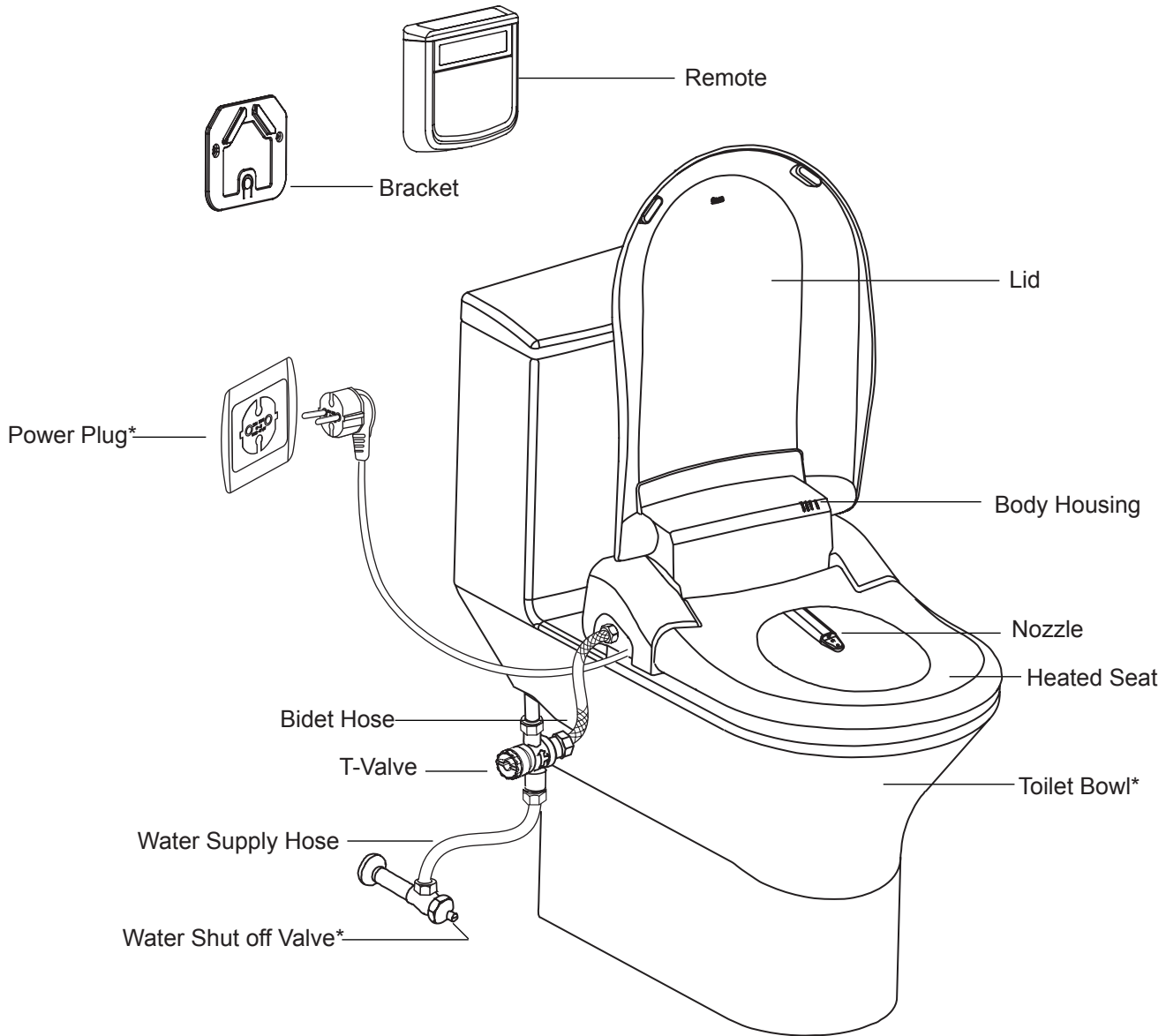

* Items not supplied with the product.

REMOTE CONTROL

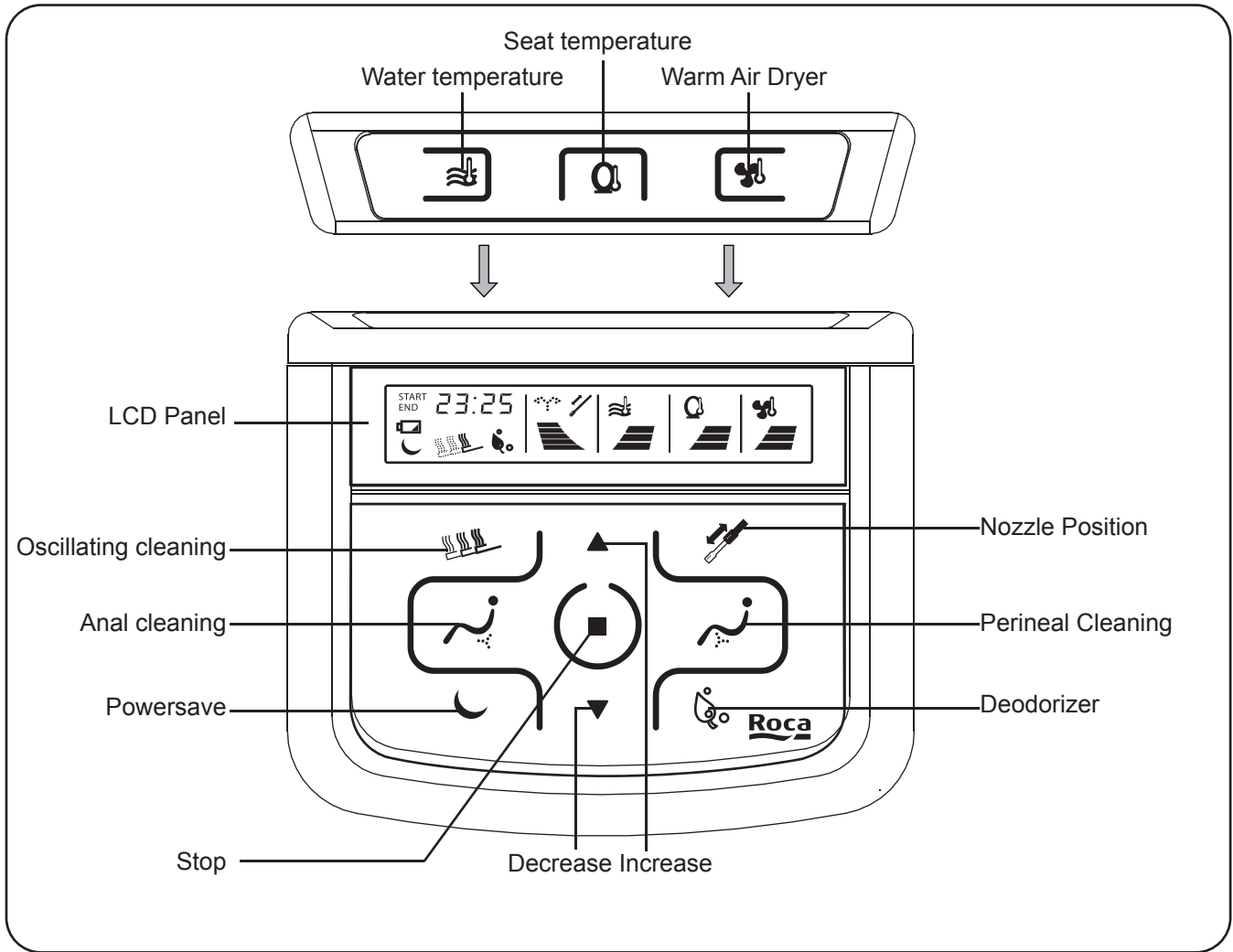

OPERATION BUTTONS

LED DISPLAY

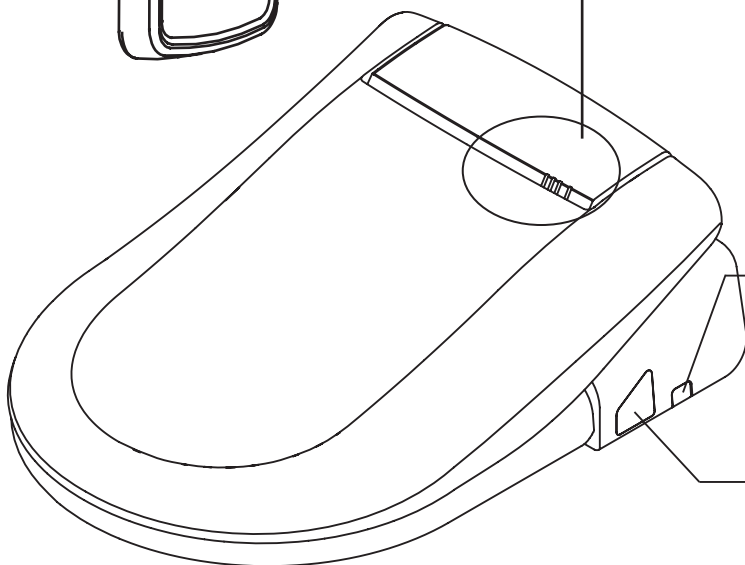
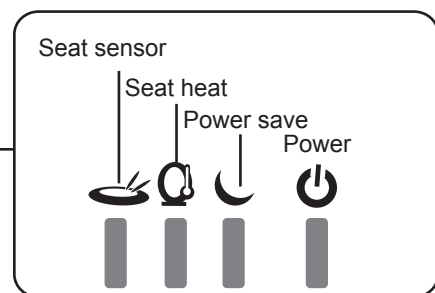

AUXILIARY CONTROL

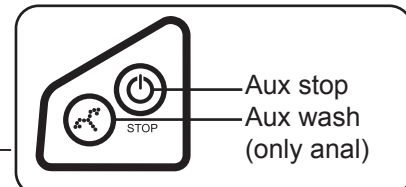

INSTALLATION

BEFORE INSTALLATION

Please read these instructions carefully before installation.

Remove existing seat cover as shown below

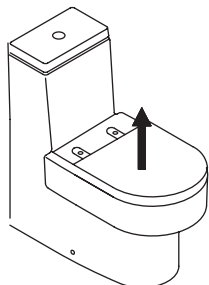

Please have the seat removed as accordingly to your toilet.

Turn off water shutoff valve completely and flush to empty the toilet tank

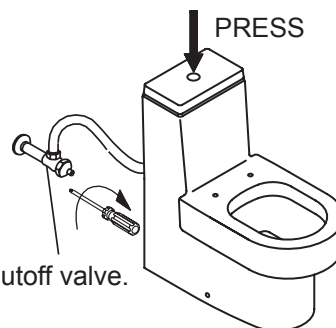

INSTALLATION MOUNTING PLATE

Check the size of the mounting holes

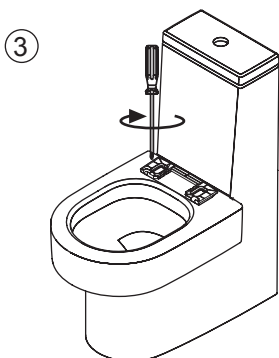
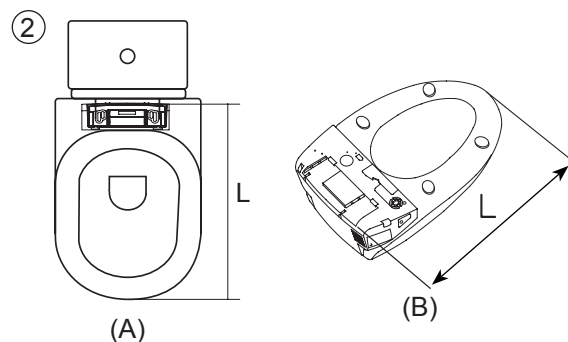
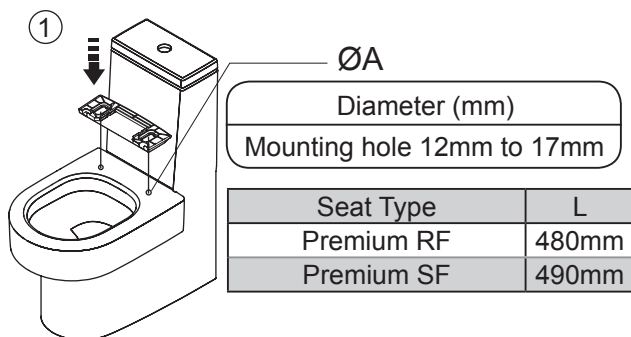
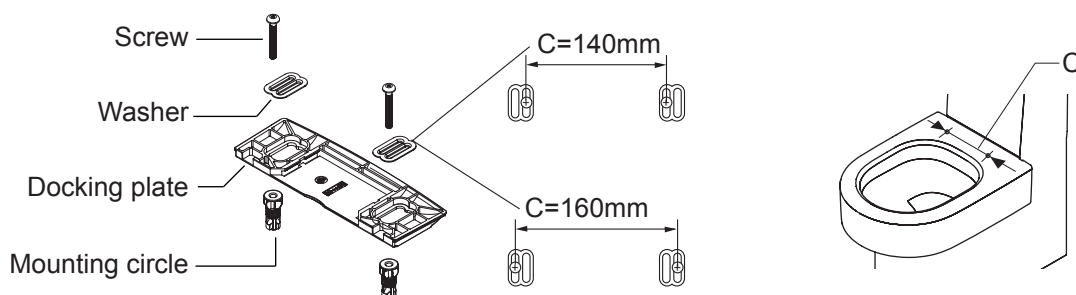

1. Place Mounting Plate over mounting holes
2. Adjust mounting plate so that the length (L) between the front of the toilet bowl (A) and back of mounting hook (B) is at the same distance.
3. Tighten mounting bolts with screwdriver. until the mounting plate is securely fastened to the toilet.



WARNING

DO NOT flip-over the MULTICLIN with connecting to the power sources.

The T-valve is properly installed as the build-in filter keeps out the impurities from the tap water

1. ATTACH THE MULTICLIN

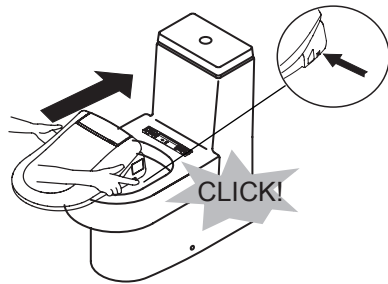

IMPORTANT!

Slide the MULTICLIN on to the mounting plate. You will hear a “Clicking” indicating the seat has been properly attached.

First of all install the MULTICLIN and connect it to water supply and finally to the power supply.

To remove the product
Push the button and pull the product towards you for releasing.

2. CONNECT T-VALVE AND HOSES

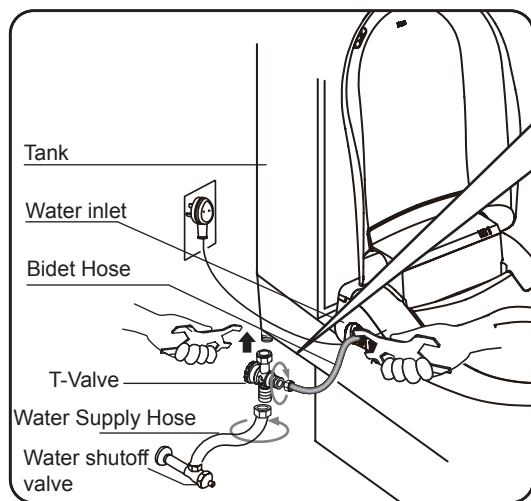

! WARNING

T-valve must be installed properly with all connections before continuing. Failure to do so could conduct water leakage.

IMPORTANT!

Use wrench to tighten all connections before continuing.

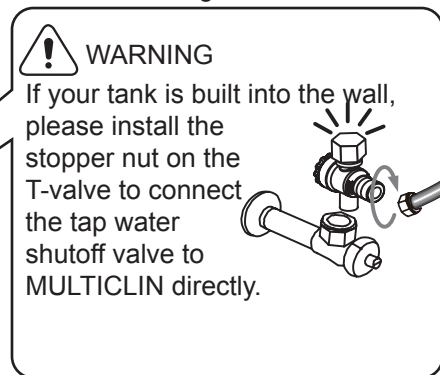

! WARNING

If your tank is built into the wall, please install the stopper nut on the T-valve to connect the tap water shutoff valve to MULTICLIN directly.

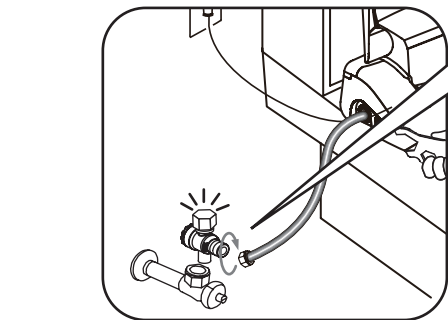
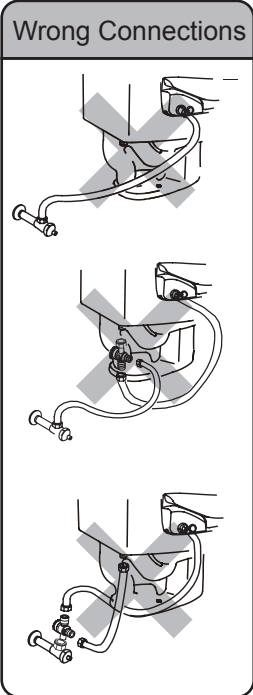

3. TRIAL OPERATION

Turn on the water shutoff valve slowly. Ensure the connections are not leaking before continuing.

4. POWER SUPPLY CONNECTION

Make sure to keep hands dry. Insert the power plug into a outlet.

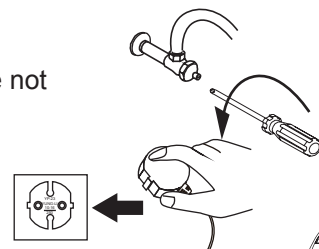

5. FUNCTIONAL TEST

Sit on MULTICLIN and press cleaning buttons to fill water reservoir.



Do not plug-in the product before completion of installation thoroughly. Failure to do so could result in product breakdown.

Note: MULTICLIN is equipped with an automatic touch sensor to detect the presence of the user.

If the seat is not occupied, cleaning function will not work.

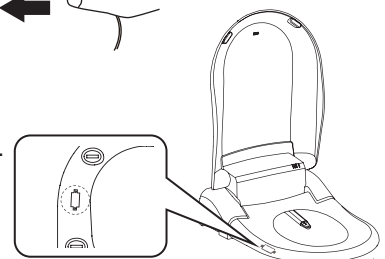

INSTALLATION

REMOTE CONTROL INSTALLATION

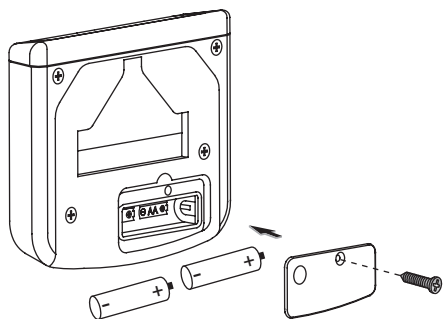

1. Load two AA (R6) size batteries (included) into the Remote Control
2. Tighten battery cover with screwdriver

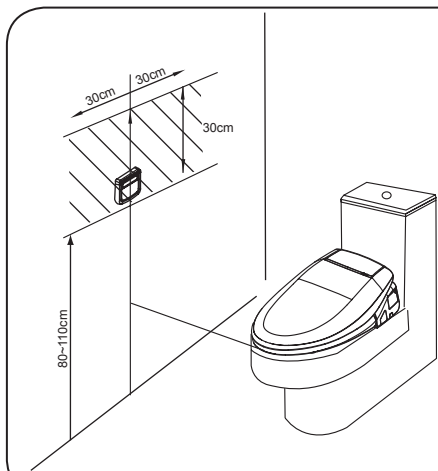

3. Determine a location for the holder where is visible and reachable from the toilet and make sure the infrared signal is well communicated between remote control and main unit.
4. The right figure is the guide line for the remote controller position.
5. Before fix the bracket to the wall make sure the reception is correct and the MULTICLIN work properly.
6. If the remote controller can't activate the MULTICLIN, move the remote controller within the indicated area on the wall to find a best IR reception location.

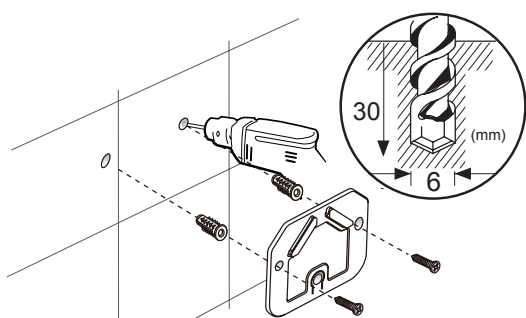

7. Attach the remote control holder to the wall using the screws provided.

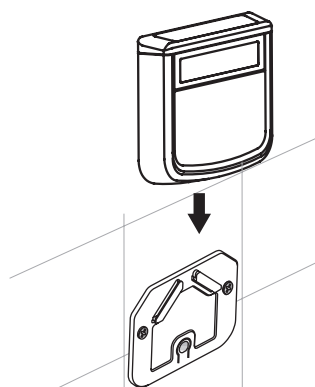



8. Insert the remote control into the holder.

1. Cleaning function adjustment-water pressure

1) Sit on the MULTICLIN, the sensor will be activated and the led will be active MULTICLIN has a touch sensor to avoid the operation in case nobody is seated

2) Selecting cleaning function.

- For Anal (rear cleaning), please press  button.

- For Perineal (front cleaning), please press  button.

Note:
Both cleaning function can't working at the same time.

- Water Pressure settings. Press ▲ or ▼ to adjust water pressure.

- Pressing the buttons repeatedly until the preferred pressure is reached. There are five levels of water pressure adjustment.

3) The function displayed on the LCD :



4) Stop cleaning

- Press  button to stop the water cleaning.

Note:

1) Cleaning function will automatically stop after 5 minutes. Please push the button again to activate the function.

2) This product is equipped with a high pressure release device. It's normal an small flow of water on the bottom part of the product during cleaning function

2. Nozzle Position Adjustment

1) Press  button to with the cleaning function (anal or perineal) activated.

2) Press ▲ or ▼ to adjust nozzle position for a more accurate cleaning. Moving the nozzle back and forth for a wider and thorough cleansing.

3) There's 5 nozzle position and the LCD display will show:



3. Adjusting Water Temperature

1) Press  button to adjust the water temperature. Repeat until preferred level is achieved.

2) There are four temperature levels: OFF<low<medium<high

3) The function displayed on the LCD :

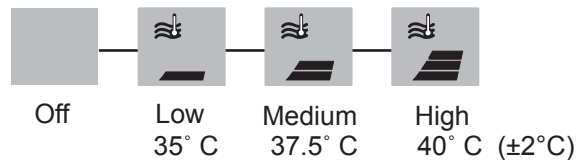



4. Oscillating Cleaning

1) Press  button to activate/deactivate the oscillating spray.

2) With the massage cleaning activated, nozzle will move back and forth, increasing the cleaning area.

5. Select Air Dryer function

- 1) Press  button to start the dryer, press  button to stop the dryer.

Note:

Dryer function will automatically stop after 5 minutes. Please push the button again to activate the function.

6. Adjusting Air Dryer Temperature

- 1) Press  button to activate warm fan, repeat until preferred temperature is achieved.

- 2) There are three temperature levels: low<medium<high

- 3) The function displayed on the LCD :

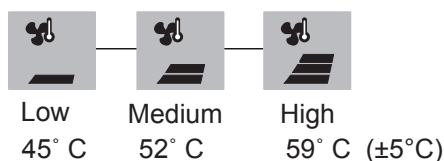

7. Deodorizer function

- 1) In the auto mode (the LCD screen will display ) the deodorization will start automatically once the MULTICLIN is occupied.

- 2) Press  for 3 seconds to switch between auto (default) <---> manual options

- 3) In the manual mode press  to activate/deactivate the deodorizer.

- 4) Deodorizer device will stop automatically after leaving the seat for 60 seconds.

8. Seat temperature adjustment

- 1) Press  to adjust the seat temperature. Repeat until preferred level is achieved

- 2) There are 4 temperature levels: OFF<Low<Medium<High

- 3) The function displayed on the LCD :

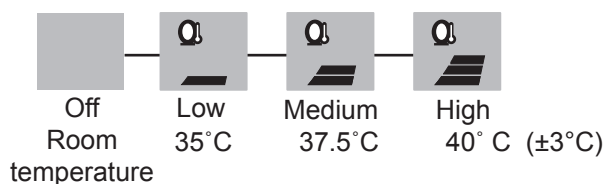

DO NOT insert fingers or any other objects into the intake fan.
The setting of water and seat temperature will take a few minutes to heat up.
Temperature settings are stored in memory according to the last settings.
In case of power supply shortage this settings will be reset.

SETTING ADJUSTMENT

1. Clock Setting

Press and hold  button for over 3 seconds until the numbers on the screen flash.

Use button ▲ to adjust hour and ▼ to adjust minute. To submit clock setting, press the  button or idle over 10 seconds the setting will be automatically submitted.

2. Power Save Mode Setup

MULTICLIN is featured a power saving mode to reduce electrical power consumption when not in use. Once the setting is completed the power save function would turn the product on and off each day according to your time settings.

Setting Powersave Start and End Time:

1) Press & hold  for 3 seconds. "START" on LCD will blink.

2) Powersave Start Setting: Press ▲ to adjust hour. Press ▼ to adjust minute. Press & hold  button to finish the Start Time setting.

3) Powersave End Setting: "END" on LCD will blink. Press ▲ to adjust hour. Press ▼ to adjust minute. Press & hold  button to finish the End Time setting.

IMPORTANT

The LCD screen will show  when entering Powersave mode and the Powersave LED on the seat will be orange.

IMPORTANT

The LCD screen will show  when not entering Powersave mode and the Powersave LED on the seat will be green.

3. Enable and Disable Powersave:

Press the  button alternatively to change the state of Powersave. Sitting on the seat when in

Powersave mode the product will restore to regular operation and re-enter Powersave mode on the next setting start time.

4. Remote Control Beeping/Silent Mode

Press and hold  button for over 3 seconds to enable beeping sound, and repeat to return silent mode.

IMPORTANT

There should be LED backlights on the remote control when you press any button and light out after 5 seconds. If the remote commander is in low power the backlight will be disable.

This icon  on the screen, shows low battery level. Please, replace the batteries.

In case of remote commander gets out of battery, you can use the auxiliary controls to use the main functions

1. Sit on the MULTICLIN .

2. Selecting cleaning function.

Press  button to activate anal cleaning & repeat pressing for setting of 5 levels water pressure.

Only anal cleaning. Perineal cleaning can't be activated through spare button.



3. Selecting Air Dryer

Sit on MULTICLIN & press  button to activate air dryer temperature is fixed to medium level. Medium>Off

4. Stop:

Press  to terminate the action of cleaning and air dryer. Or automatically stop after activating cleaning or dryer after 5 minutes.

POWER ON/OFF

Press and hold  on auxiliary control for 3 second to shut off the product. To power on again the product, press  and the icon on the led display will be active.

Warning Always unplug the product before cleaning
Please read the following instructions before maintenance

1. Seat cleaning and removal

Use a soft and damp cloth or sponge to wipe off the body gently.

Warning DO NOT scrub or use harsh or abrasive chemical cleansers to clean the product. Only use neutral product for cleaning.

For a thorough cleaning, you may need to detach the MULTICLIN .

- 1) Unplug the MULTICLIN prior to clean.
- 2) Push the release button located on the back right of the seat and slide out main unit from mounting plate.

Warning DO NOT damage bidet hose, power cord, ground wire during the removal.

2. Nozzle cleaning

Please clean the nozzle periodically. Press  for 3 seconds without occupied the seat the nozzle will extend automatically for nozzle cleaning and please use a toothbrush to clean the nozzle and wand gently.

Press  button or after 60 seconds the nozzle will retract and return.

Warning DO NOT use aggressive product to clean. Only use neutral product for cleaning.

Warning DO NOT force the nozzle and nozzle head.

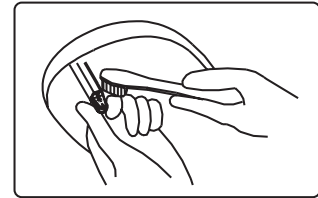

3. T-Valve Filter Cleaning

- 1) Turn tap water shutoff valve off completely
- 2) Flush the toilet to empty the water tank

Warning Failure to do so could result in leaking or flooding.

- 3) Unscrew the filter from the T-Valve (the end not connected to a hose)
- 4) Gently brush and clean the filter with water to remove the clog.
- 5) Reconnect the filter to the T-Valve properly.

Warning Failure to do so could result in leaking or flooding.

- 6) Turn the tap water shutoff valve back on.

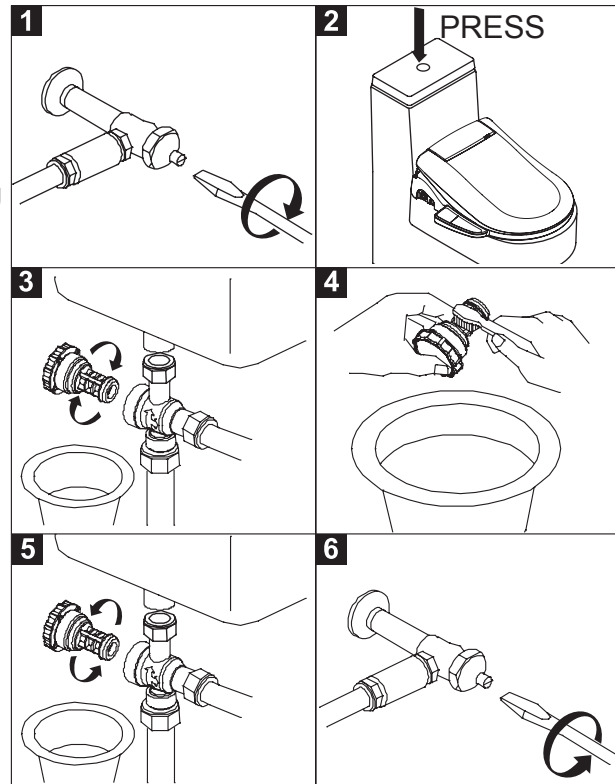

DETACHMENT

If you do not use the MULTICLIN for a long period please remove the MULTICLIN from the toilet.

Complete detachment

1. Press and hold  on auxiliary control for 3 second to shut off the product.
2. Unplug the power cord from the wall outlet.
3. Shut off the water supply.
4. Disconnect the T-Valve and Bidet Hose.

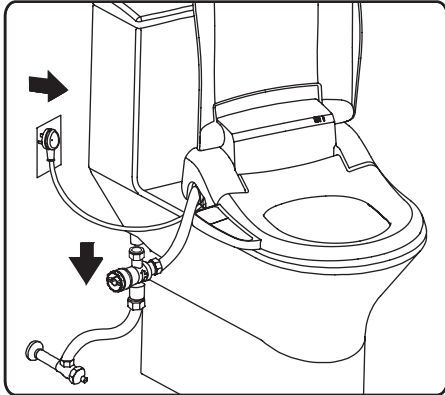

5. Push the release button located on the back right of the seat and slide out main unit from mounting plate.
6. Unscrew the drain lever using a coin to drain water from reservoir.
7. Protect the product to get hit or scratch.
8. Uninstall mounting plate and screws and keep them together with the product.

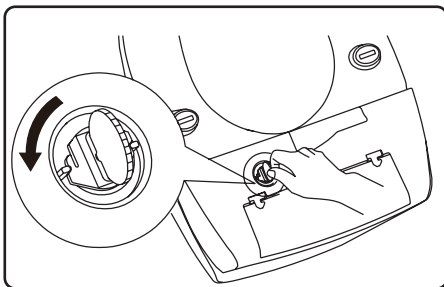

Precautions

Do not force any of the parts of the product.

In case of storm, disconnect the product from the power supply.

In case of house water pipe maintenance, please disconnect the water hose till all pipes get clean.



Issue	Probable cause	Solution
No working	<ol style="list-style-type: none"> 1. Disconnected/ no power supply 2. No electrical power supply 3. Product is power off. 	<ol style="list-style-type: none"> 1. Connect the product 2. Check there's a 230V~signal with another product (such as hairdryer) 3. Push the power button (on/off auxiliary control).
Low water flow or pressure	<ol style="list-style-type: none"> 1. Clogged filter 2. twisted hose 3. Nozzle cap is stuck 	<ol style="list-style-type: none"> 1. Clean water filter (See page14) 2. Straighten the hose 3. Clean nozzle cap
Nozzle do not function properly	<ol style="list-style-type: none"> 1. Nozzle are dirty 2. Clogged filter 3. Water pressure is too low 	<ol style="list-style-type: none"> 1. Clean the nozzle(See page14) 2. Clean the filter(See page14) 3. Adjust water pressure
Nozzles fail to retract	<ol style="list-style-type: none"> 1. Nozzle are dirty 	<ol style="list-style-type: none"> 1. Clean the nozzle (See page 14)
Washing feature does not work or fails to spray	<ol style="list-style-type: none"> 1. User not properly seated 	<ol style="list-style-type: none"> 1. Adjust your sitting position
Product shuts off during use	<ol style="list-style-type: none"> 1. Washing time exceeded 5 minutes 2. Power failure 	<ol style="list-style-type: none"> 1. Repeat cleaning function 2. Check power and / or unplug the cord to reset
Seat not heated	<ol style="list-style-type: none"> 1. Seat temperature set to off 	<ol style="list-style-type: none"> 1. Reset heated seat temperature (See page 11)
Water not heated	<ol style="list-style-type: none"> 1. Water temperature set to off 	<ol style="list-style-type: none"> 1. Reset heated seat temperature (See page 10)
Dryer not working	<ol style="list-style-type: none"> 1. Dryer only operates when activated 	<ol style="list-style-type: none"> 1. Sit on product to operate dryer (See page 11)
Remote control failed	<ol style="list-style-type: none"> 1. Remote control can't receive 2. Battery is low power 3. Location of remote control is not suitable 	<ol style="list-style-type: none"> 1. Something or somebody disturb the receiving from the remote control 2. Replace the battery 3. Change or move the location of the remote control
Other	Please contact with dealer or call at 902400423 (Only in Spain)	



ÍNDICE

Medidas de seguridad	01
Conexión	02
Precauciones	03
Especificaciones	04
Descripción producto	05
Descripción botones	06
Instalación	07
Funcionamiento	10
Mantenimiento	14
Solución de problemas	16

Cuando utilice aparatos eléctricos, y especialmente cuando haya niños cerca, tome las siguientes precauciones:

1. No se recomienda el uso de este producto por personas (incluyendo niños) con alguna disminución física, sensorial o mental, o falta de experiencia y conocimiento, excepto con supervisión o instrucción sobre el uso del producto por una persona responsable de su seguridad.
2. Supervise el acceso de niños al producto para evitar que jueguen con el producto.
3. Por favor, no deseche este producto eléctrico con otros residuos domésticos. Entréguelo a las instalaciones de recogida facilitadas.

Contacte con las autoridades de su país para más información sobre los sistemas de recogida disponibles.

Si los productos eléctricos son desechados en vertederos no controlados, las sustancias nocivas contenidas en el producto eléctrico puedan filtrar en aguas subterráneas y transferirse a los alimentos, pudiendo perjudicar la salud humana.

Cuando reemplace su producto por uno de nuevo, su distribuidor está legalmente obligado a recoger su producto eléctrico viejo de forma gratuita.

LEA LAS INSTRUCCIONES ANTES DE INSTALACIÓN Y USO

PELIGRO- Para reducir el riesgo de electrocución

1. Evite situar el MULTICLIN donde pueda caer en el agua como bañera, lavabo.
2. No coloque el producto directamente en el agua o debajo de la misma.
3. Evite coger el producto si este ha caído en el agua. Desconecte primero el producto de la toma de red.

AVISO – Para reducir el riesgo de quemaduras, electrocución, fuego u otras heridas.

1. Tome precauciones especiales cuando el MULTICLIN sea utilizado por niños o personas discapacitadas.
2. Utilice este producto solamente para el uso descrito en este manual. No utilice accesorios excepto los recomendados por el fabricante.
3. No utilice este producto si el cable de conexión a red se encuentra dañado, el producto no funciona correctamente o cualquier otra circunstancia anómala. Contacte con el centro técnico autorizado más próximo para que el producto sea examinado o reparado.
4. Mantenga el cable de conexión a red alejado de superficies calientes.
5. Nunca utilice este producto si tiene problemas de somnolencia.
6. Nunca introduzca objetos a través de aperturas del producto.
7. No utilice este producto en exteriores.
8. Conecte este producto a un conector con conexión a tierra. Vea las instrucciones de conexión.
9. Si el suministro eléctrico es insuficiente, puede darse pequeñas caídas del voltaje al conectar el APARATO. Este fenómeno puede influenciar otros aparatos (ej. Parpadeo de las luces). Si la IMPEDANCIA $Z_{max} < 0.3\Omega$, estas interferencias no deberían producirse. (Contacte su suministrador eléctrico si esto fuera necesario).
10. No cortar el cable del suministro eléctrico que lleva el aparato.
11. No desmonte la productornillería que une las diferentes partes del aparato.

GUARDE ESTE MANUAL

Este producto debe conectarse a una clavija adecuadamente conectada a una toma de tierra. En caso de fuga eléctrica, la toma de tierra evita riesgo de electrocución.

La clavija debe estar conectada a 230V, 50Hz, conectado a una toma de tierra de por lo menos 10-Amp, y colocada a una distancia suficiente para ser alcanzada por el cable de conexión a red del producto.

Un interruptor de corte (diferencial) debe instalarse en la red de suministro eléctrico de este producto. El diferencial debe seguir la normativa vigente de cada zona.

⚠ PELIGRO- Un uso inadecuado de la toma de la conexión a tierra puede suponer riesgo de electrocución. En caso de reparación o sustitución del cable, esta realizarse por personal autorizado. Asegúrese que la conexión a tierra es correcta.

Consulte con un técnico, si tiene alguna duda referente a la conexión a toma de tierra. No utilizar alargadores para la conexión del aparato.

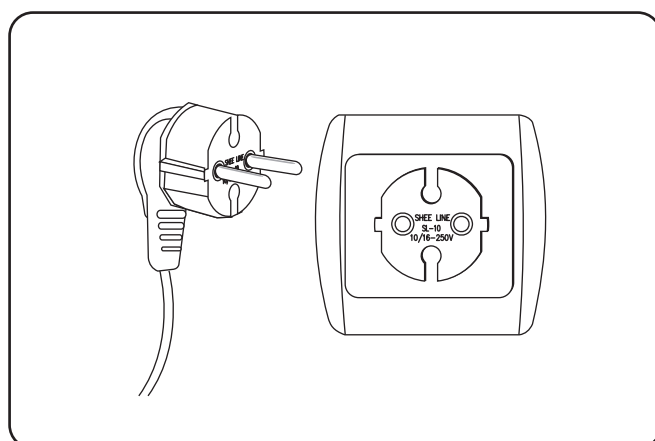



Para su seguridad, lea este manual atentamente antes de usar este producto y mantenga el manual siempre a mano.

Lea atentamente las medidas de seguridad antes de usar este producto. Lea la página 2 de este manual para asegurarse que el producto está conectado correctamente. Se recomienda mantener el baño con una buena ventilación. Mantenga la clavija de conexión seca y libre de polvo. Desconecte el producto de la red si no se va a utilizar durante un tiempo prolongado.

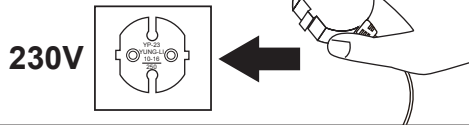

Por favor, no desmonte el producto.

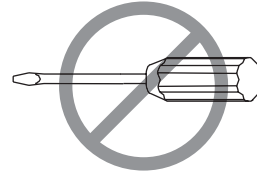

Evite tirar objetos inflamables como cigarrillos cerca del producto



Utilice un paño suave y detergente neutro.

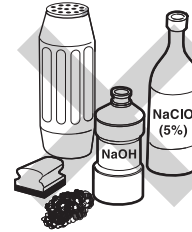

Evite tirar agua u otros líquidos directamente sobre el producto o sobre el cable de conexión. Puede suponer riesgo de electrocución o fuego.



Por favor, no suba encima del producto y evite forzar la tapa y el aro.

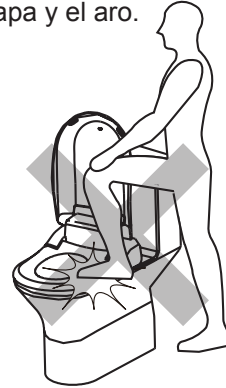

Mantenga el producto alejado de los efectos directos del sol. Esto puede causar variación del color, temperatura inestable del producto o mal funcionamiento del mando a distancia.

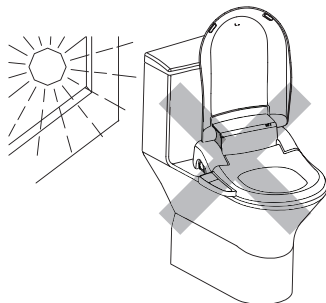

Por favor, no doble o presione el flexible de conexión del agua ni el cable de conexión a red. Esto puede afectar al suministro de agua al producto causando una función incorrecta. Por favor, no manipule, ni ponga objetos pesados en el cable de conexión a red.

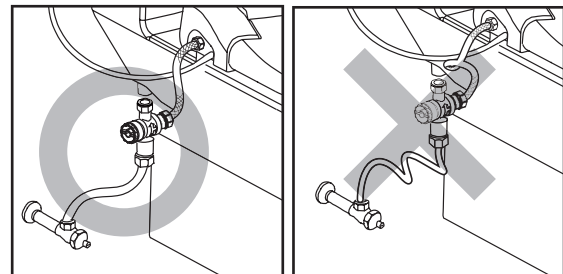

LISTA DE COMPONENTES

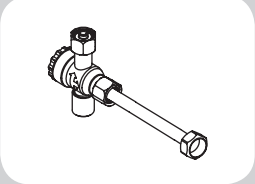
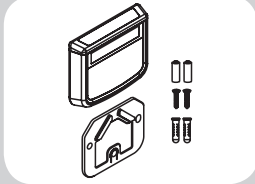
Manual de instrucciones 	Manual de instalación 	Llave inglesa universal 	Garantía 
Kit de montaje 	Conexión T y flexible (60cm) 	Mando a distancia 	Pilas 

ESPECIFICACIONES

Producto/Tipo asiento		MULTICLIN PREMIUM RF • SF
Voltaje		220V-240V , 50Hz
Consumo máximo		1300W
Limpieza anal y perineal	Presión de agua (conexión agua fría)	0.1~0.7 MPa (1~7 bar)
	Volumen limpieza anal	0.5 ~ 0.72 L/ min
	Volumen limpieza perineal	0.5 ~ 0.72 L/ min
	Extensión surtidor agua	Vía presión
	Consumo calentador agua	1200W
	Sistema de calentamiento	Instantáneo
	Temperatura	Off / 35° C / 37.5° C / 40° C ±2°C
	Seguridad	Fusible térmico
Secador	Temperatura aire secado	45° C / 52° C / 59° C ±5°C
	Máximo consumo secador	321W
	Volumen de aire	13±3 m/s
	Seguridad	Fusible térmico
Asiento	Consumo asiento calefactado	43W
	Temperatura del asiento	Off / 35° C / 37.5° C / 40° C ±3°C
	Seguridad	Fusible térmico
Volumen eliminación de olores		0.11(m³/min)
Tipo de pilas		AA(R6) × 2
Longitud cable de red		120CM
Peso		3.5Kg (±0.3kg)

Especificaciones medidas con temperatura ambiente de 25°C y temperatura del agua de suministro entre 15°C y 30°C. Si la temperatura del agua de suministro se encuentra fuera de este rango de valores, la temperatura del agua de salida del surtidor puede ser algo inestable.

DESCRIPCIÓN DEL PRODUCTO

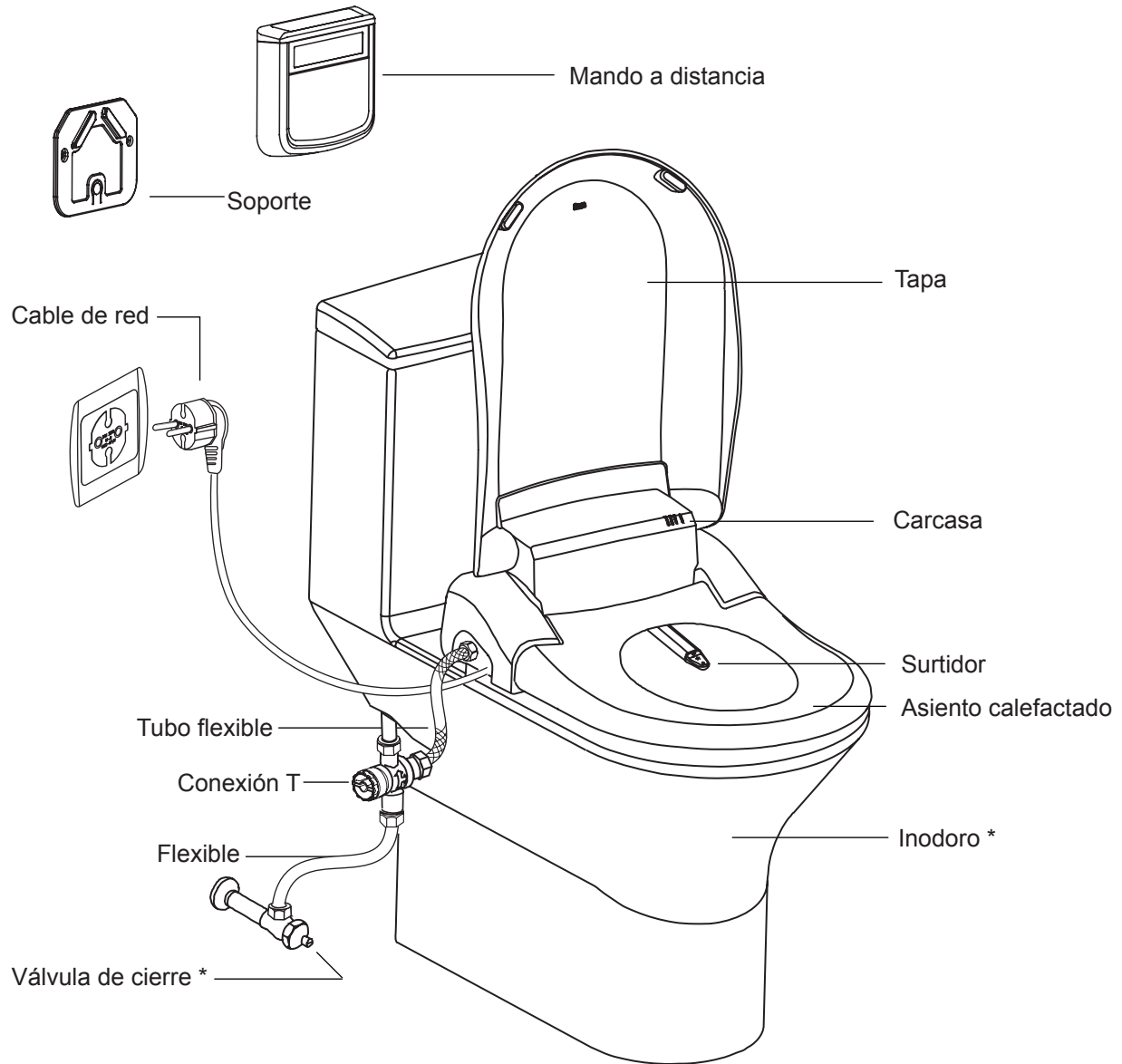

* No suministrados con el producto.

DESCRIPCIÓN DE LOS BOTONES

MANDO A DISTANCIA

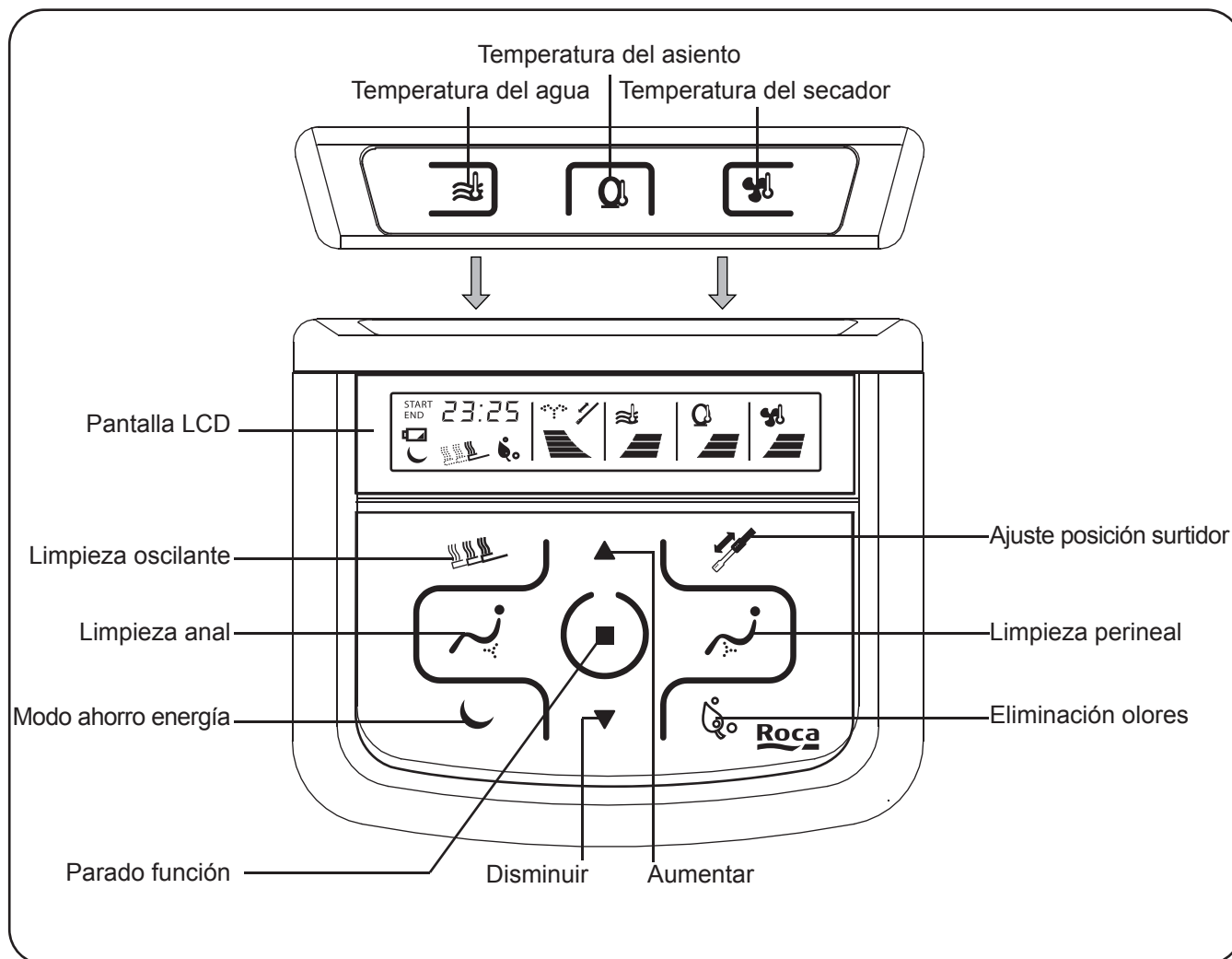

PANEL INDICACIÓN

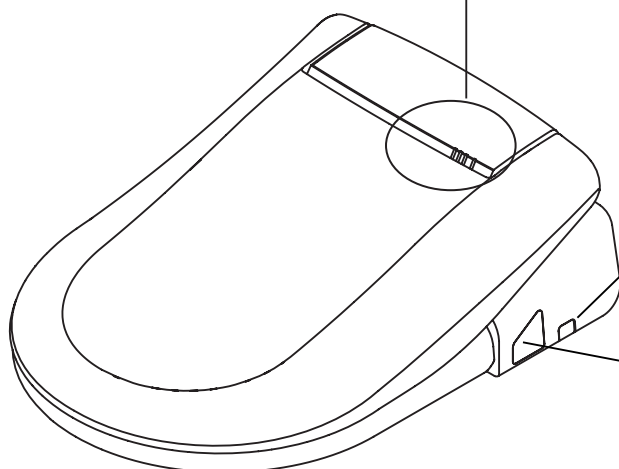
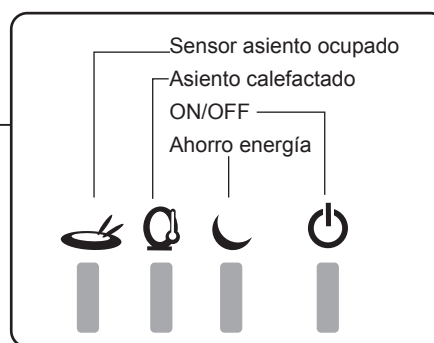

Pulsador mecánico

BOTONERA AUXILIAR

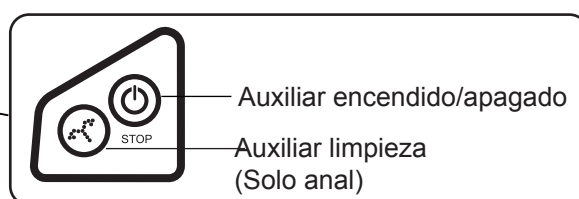

DESCRIPCIÓN DE LOS BOTONES

ANTES DE INSTALAR

Lea atentamente las siguientes instrucciones

Desinstale el asiento actual

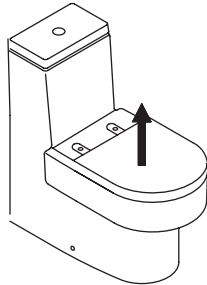

Desinstale el asiento de acuerdo a las instrucciones del producto original

Cierre la válvula de cierre completamente y accione la descarga del tanque del inodoro hasta que se vacíe completamente

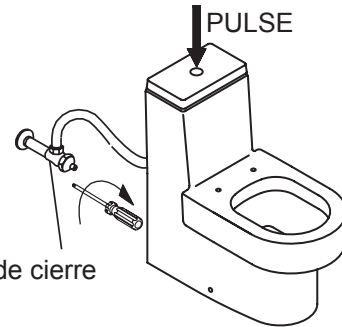

INSTALACIÓN DE LA PLACA DE FIJACIÓN

Compruebe la dimensión del agujero de fijación del asiento

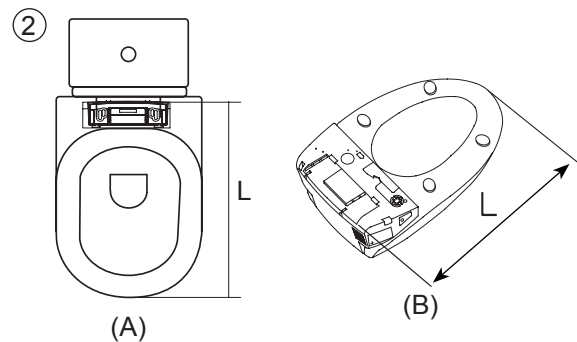
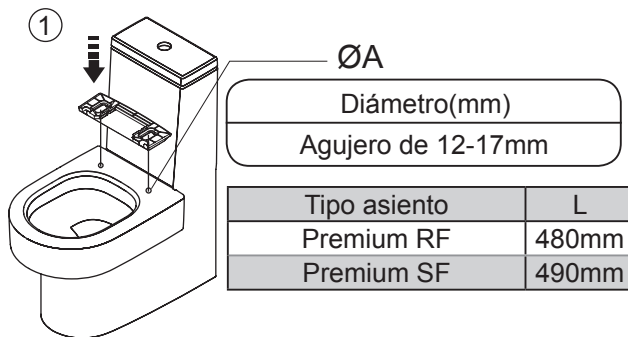
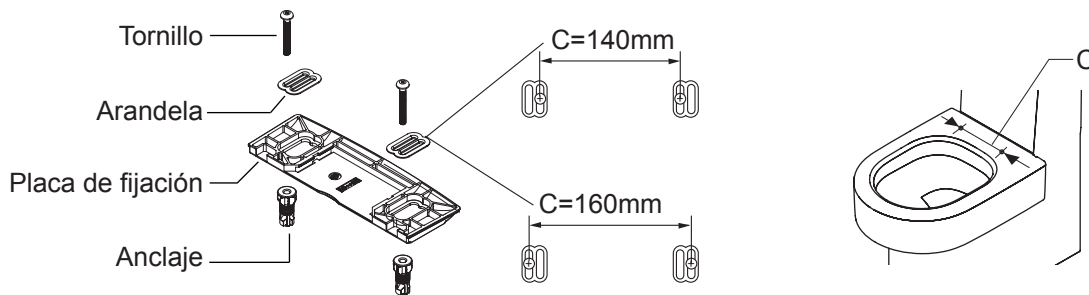

1. Coloque la placa de fijación en los agujeros de fijación del asiento.
2. Ajuste la placa de fijación de manera que la distancia (L) entre el frontal del inodoro (A) y la parte posterior de la placa de fijación (B) sean la misma.
3. Fije los tornillos con un destornillador hasta que la placa este fijada correctamente al inodoro.



AVISO No gire el MULTICLIN si este se encuentra conectado a la red de suministro eléctrico e hidráulico.

CONEXIÓN DE LA VÁLVULA Y DEL FLEXIBLE

La conexión T debe conectarse correctamente de forma que el filtro evite la entrada de impurezas en el producto.

1. INSTALAR EL MULTICLIN

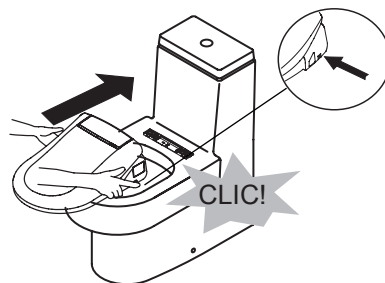

¡IMPORTANTE!

Para instalar el producto deslice el MULTICLIN a través de la placa de fijación hasta que este encaje y se escuche un "CLIC". Primero se debe instalar el MULTICLIN y luego conectarlo a la red de agua y después a la red eléctrica.

Para desinstalar el producto
Pulse el pulsador mecánico y tire del producto.

2. INSTALACIÓN CONEXIÓN T Y FLEXIBLE

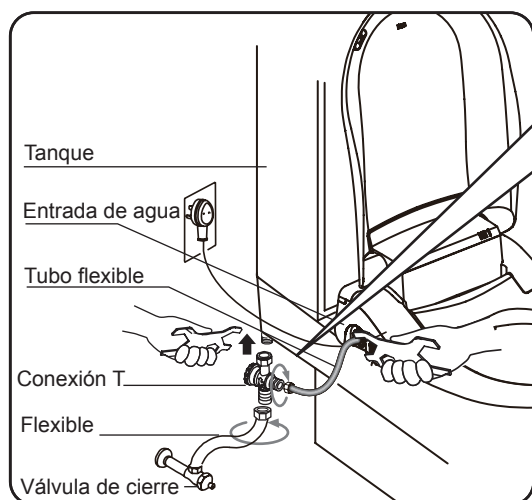

¡AVISO

La conexión T debe estar correctamente instalada antes de seguir.

¡IMPORTANTE!

Utilice la llave inglesa para fijar todas las conexiones.



¡AVISO

Si su inodoro es de cisterna empotrada, por favor instale el obturador en el extremo libre de la conexión "T" para conectar el MULTICLIN directamente al suministro de agua.

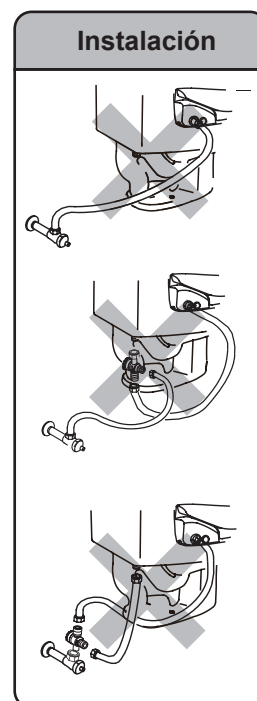

3. TEST DE FUGAS

Abra la válvula de cierre lentamente para asegurar que no hay fugas.

4. CONEXIÓN ELÉCTRICA

Asegúrese que sus manos están secas y conecte a la clavija.

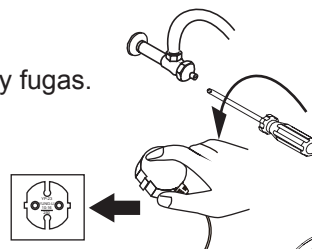

5. TEST DE FUNCIONAMIENTO

Siéntese en el MULTICLIN y pulse la función limpieza para que el tanque del MULTICLIN se llene.



No conecte el producto a la red eléctrica antes de finalizar la instalación. Esto puede dañar el producto.

Nota: MULTICLIN está equipado con un sensor de asiento ocupado.

Si el asiento no se encuentra ocupado, la función limpieza no se activará.

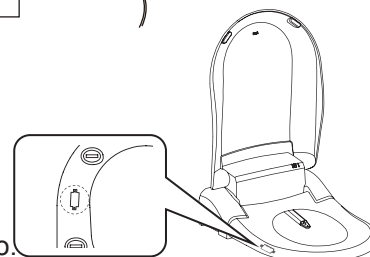

INSTALACIÓN MANDO A DISTANCIA

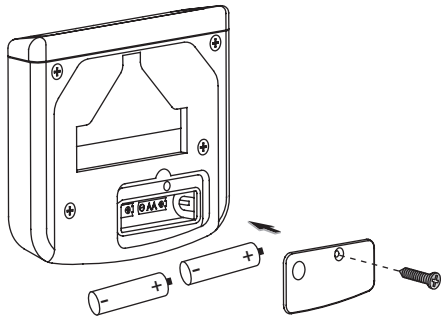

1. Coloque las 2 pilas AA (R6) suministradas en el mando a distancia.
2. Fije el tornillo de la tapa del mando.

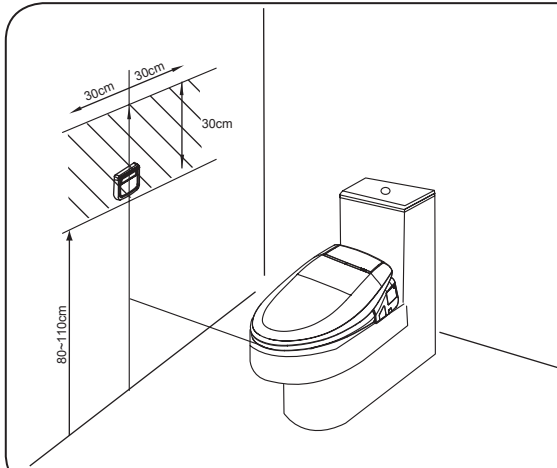

3. Defina la posición de fijación del soporte en un posición visible, al alcance una vez sentado en el inodoro y asegúrese que la señal de infrarrojos entre el MULTICLIN y el mando es correcta.
4. La imagen de la izquierda muestra la posición recomendada de instalación del mando.
5. Antes de ajustarlo a la pared, asegúrese que la comunicación del mando y el MULTICLIN es correcta.
6. Si el mando a distancia no puede activar el MULTICLIN, mueva el mando dentro del área recomendada hasta que consiga una buena recepción antes de acollarlo a la pared.

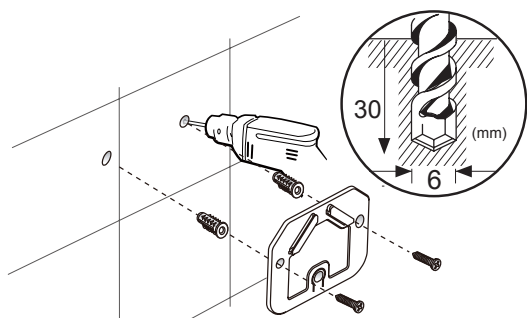

7. Fije el soporte del mando a la pared con los accesorios suministrados.

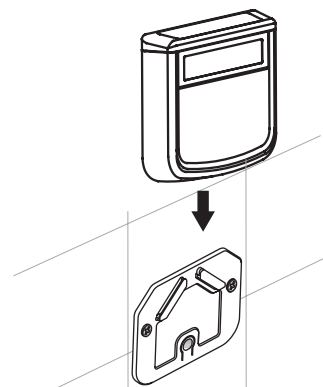



8. Coloque el mando en el soporte.

1. Ajuste función limpieza-Presión agua

1) Una vez sentado en el MULTICLIN, el sensor de asiento ocupado se activará en el panel de indicación.

2) Seleccione la función de limpieza.

- Para la limpieza anal, pulse el botón  del mando a distancia.

- Para la limpieza perineal, pulse el botón  del mando a distancia.

Nota:
Las dos limpiezas no funcionan simultáneamente.

- Pulse el botón ▲ o ▼ de forma repetida hasta ajustar la presión del agua al nivel que requiera.

3) Existen 5 niveles de presión. La pantalla del mando a distancia muestra el nivel seleccionado :



4) Paro de la función limpieza

- Pulse  en el mando a distancia para parar la función limpieza.

NOTA:

1) La función limpieza se parará automáticamente a los 5 minutos. Pulse de nuevo para activarla.

2) Este producto está equipado con un sistema de protección de alta presión. Se considera normal que en la parte inferior haya un pequeño flujo continuo de agua durante la función limpieza.

2. Ajuste posición del surtidor

1) Con la función de limpieza activa, pulse  para ajustar la extensión del surtidor. Existen 5 niveles.

2) Pulse ▲ o ▼ para ajustar la extensión del surtidor y conseguir una mejor limpieza.

3) Existen 5 posiciones del surtidor la pantalla del mando a distancia muestra el nivel seleccionado:



3. Ajuste temperatura del agua

1) Pulse el botón  para ajustar el nivel de temperatura del agua deseado. Repita hasta que la temperatura sea la requerida.

2) Existen 4 niveles de temperatura: Apagada < Baja < Media < Alta

3) La pantalla del mando a distancia muestra el nivel seleccionado :

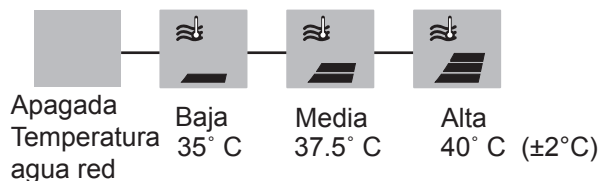

4. Función limpieza oscilante

1) Pulse  para activar o desactivar la función de limpieza oscilante.

2) Con la función activa, el surtidor se moverá adelante y atrás incrementando de esta forma la zona de limpieza.

5. Función secado con aire caliente

- 1) Pulse  para activar la función secador. Pulse  para parar la función.

NOTA: La función se parará automáticamente a los 5 minutos. Pulse de nuevo para activarla.

6. Ajuste temperatura del secador

- 1) Con la función secador activa, pulse de forma repetida  para seleccionar el nivel de temperatura deseado.

2) Existen 3 niveles de temperatura: Baja<Media<Alta

3) La pantalla del mando a distancia muestra el nivel seleccionado :

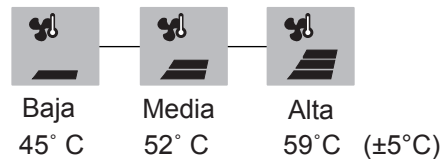

7. Eliminación de olores



- 1) Con la función automática (la pantalla muestra el siguiente icono: ) la función de eliminación de olores se activará automáticamente cuando el asiento se encuentre ocupado.

2) Pulse  durante 3 segundos para cambiar de modo automático (predefinido) \longleftrightarrow Manual

3) En el modo manual, pulse  para activar/desactivar el sistema de eliminación de olores.

4) En modo manual, el sistema de eliminación de olores se apagará a los 60 segundos que el asiento no se encuentre ocupado.

8. Ajuste temperatura del asiento

- 1) Pulse  para ajustar el nivel de temperatura del asiento. Pulse de forma repetida  para seleccionar el nivel de temperatura deseado.

2) Existen 4 niveles de temperatura: Apagada<Baja<Media<Alta

3) La pantalla del mando a distancia muestra el nivel seleccionado :

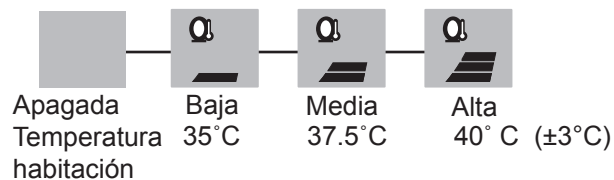

Evite insertar objetos en el ventilador.



El ajuste de nivel de temperatura del agua y asiento puede tardar unos minutos en adquirir el valor elegido.

Los ajustes de temperatura se quedan guardados en memoria para el siguiente usuario.

En caso de corte del suministro eléctrico estos se perderán.

AJUSTES DE PRODUCTO



1. Reloj

- 1) Mantenga pulsado el botón  durante más de 3 segundos hasta que la indicación de la hora parpadee.
- 2) Utilice el botón ▲ para ajustar la hora y ▼ para ajustar los minutos. Para guardar los ajustes, pulse  o espere 10 segundos a que los ajustes se guarden automáticamente.

2. Modo ahorro energía

Multiclin dispone de la función de ahorro de energía para reducir el consumo eléctrico cuando el producto no se utiliza. Cuando la función esté activa, ésta se pondrá en marcha diariamente de forma automática.

Ajustar la hora de inicio y fin de ahorro de energía:

- 1) Pulse  durante 3 segundos hasta que aparezca "START" en la pantalla del mando a distancia día.
- 2) Ajuste hora de inicio: Pulse ▲ para ajustar las horas y pulse ▼ para ajustar los minutos.
Pulse el botón  para guardar la hora de inicio.
- 3) Ajuste hora de desactivación: Cuando en la pantalla aparezca "END", pulse ▲ para ajustar las horas o pulse ▼ para ajustar los minutos. Pulse el botón  para guardar la hora de desactivación.

IMPORTANTE

La pantalla de mando a distancia mostrará  cuando el MULTICLIN se encuentre en función de ahorro de energía. El indicador del panel de indicación cambiará a color naranja.

IMPORTANTE

La pantalla de LCD del panel lateral mostrará  cuando el MULTICLIN no se encuentre en función de ahorro de energía pero esta esté activa. El indicador del panel de indicación será de color verde.

3. Activar/desactivar modo ahorro energía

Pulse el botón  para activar o desactivar la función ahorro de energía. Si el usuario se sienta en el MULTICLIN cuando este se encuentra en modo de ahorro de energía, el producto volverá a la situación regular activando las funciones de temperatura, y una vez el usuario abandone el asiento este pasará de nuevo a la función de ahorro de energía.

4. Modo silencio

Mantenga pulsado el botón  durante mas de 3 segundos para desactivar el pitido de los botones del panel lateral. Pulse de nuevo durante 3 segundos para activar de nuevo el pitido

IMPORTANTE

El mando a distancia dispone de luz de LEDs de fondo durante 5 segundos cuando active alguna función.

Si el mando se encuentra con batería baja, la luz de fondo se desactivará.

El icono  en la pantalla indica nivel de batería baja. Por favor, reemplace las baterías.

En el caso de que el mando se encuentre sin batería, el panel auxiliar le permite activar las principales funciones.

1. Siéntese en el MULTICLIN.

2. Seleccionar la función limpieza

Pulse  para activar la limpieza anal y pulse de forma repetida para ajustar el nivel de presión de agua deseado.

Sólo la limpieza anal, la perineal no se puede activar a través del panel auxiliar.

3. Activar secador

Pulse  para activar el secador. Existe un único nivel fijo de temperatura del aire (media).
Media>Apagada

4. Parar funciones

Pulse  para parar la función limpieza o de secado. La función limpieza o secador se apagarán automáticamente a los 5 minutos.

ENCENDIDO/APAGADO

Pulse durante 3 segundos  de la botonera auxiliar para apagar el producto.

Para encender de nuevo el producto, pulse  y el icono del panel de indicación se mostrará activo.

- ⚠ **AVISO** Siempre desconecte el producto de la red eléctrica antes de limpiarlo.
Por favor, lea las siguientes instrucciones antes de proceder al mantenimiento del producto.

1. Limpieza y desinstalación del producto

Utilice siempre un paño suave o una esponja para limpiar el exterior del producto.

- ⚠ **AVISO** Utilice siempre detergentes neutros.
Para una limpieza completa, se recomienda desinstalar el producto

- 1) Desconecte el producto del suministro eléctrico.
- 2) Pulse el pulsador lateral que se encuentra en la parte posterior del lateral derecho y deslice el producto hacia delante para desencajarlo de la placa de instalación. Evite girar el producto.

- ⚠ **AVISO** Evite dañar el flexible o el cable de red al desinstalar el producto.

2. Limpieza del cabezal

Se recomienda limpiar el surtidor de forma periódica para alargar la vida del producto. Sin el asiento ocupado, pulse  durante 3 segundos y el surtidor se extenderá de forma automática.

Utilice un cepillo blando o un paño húmedo para la limpieza del surtidor.

Pulse  para retraer el surtidor o espere 60 segundos a que este se retraiga de forma automática.

- ⚠ **AVISO** No utilice detergentes agresivos para la limpieza del cabezal.
Utilice siempre detergentes neutros.

- ⚠ **AVISO** No tire del cabezal manualmente.

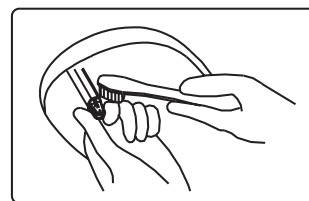

3. Limpieza del filtro

- 1) Cierre la válvula de cierre completamente
- 2) Descargue el tanque del inodoro completamente.

- ⚠ **AVISO** No seguir estos pasos puede causar fugas de agua.

- 3) Quite el filtro de la conexión "T".
- 4) Limpie con un cepillo suave y agua el filtro.
- 5) Coloque de nuevo el filtro en la conexión "T".

- ⚠ **AVISO** No seguir estos pasos puede causar fugas de agua.

- 6) Abra de nuevo la válvula de cierre.

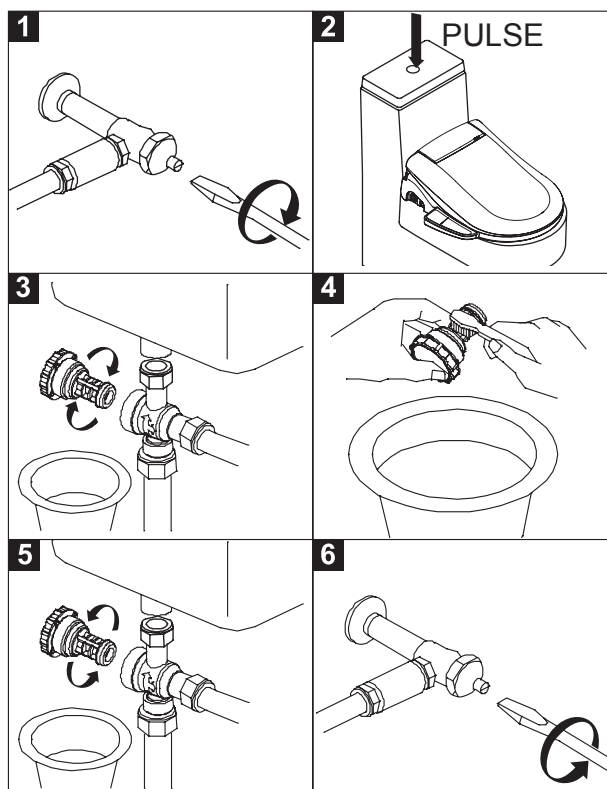

DESINSTALACIÓN

Si usted no va a utilizar el MULTICLIN durante un periodo prolongado de tiempo, por favor desconecte el producto del suministro eléctrico y de agua.

Desinstalación completa

1. Pulse durante 3 segundos el botón  de la botonera auxiliar para apagar el producto.
2. Desconecte el producto del suministro eléctrico.
3. Cierre la válvula de cierre del agua.
4. Desconecte la conexión "T" y el flexible.

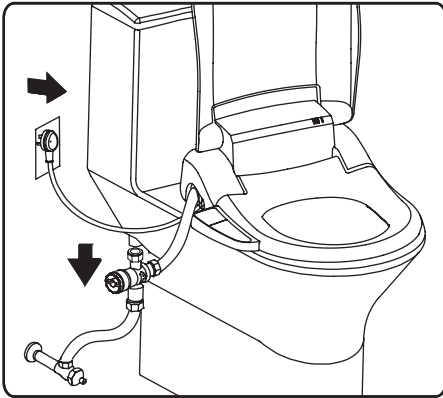

5. Pulsar el pulsador mecánico y deslizar a la vez el aparato.
6. Vacíe el agua del tanque del aparato sin girarlo, con el uso de una moneda.
7. Proteja el producto para evitar golpes y ralladuras.
8. Desinstale la placa de sujeción y la tortillería y guárdelos junto con el producto.

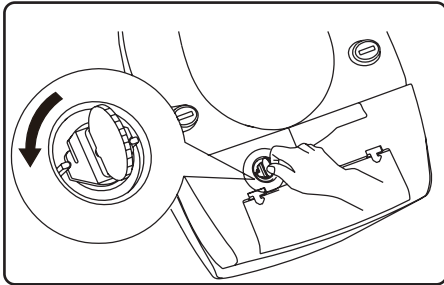

Precauciones

No fuerce en ningún caso las diferentes partes del producto

En caso de tormenta desconecte el equipo del suministro eléctrico.

En caso de obras hidráulicas en la casa, desconecte el flexible de alimentación hasta haber purgado las tuberías de restos de obra.

Problema	Posible causa	Solución
No funciona nada	<ol style="list-style-type: none"> 1.Desconectado / sin tensión. 2.Sin suministro eléctrico. 3.Aparato apagado. 	<ol style="list-style-type: none"> 1.Conectarlo 2.Comprobar que tiene tensión en la línea 230V~, con otro aparato (secador de pelo). 3.Pulsar el botón de encendido del aparato (on/off panel auxiliar).
Bajo caudal o presión de agua.	<ol style="list-style-type: none"> 1. Filtro atascado 2. Flexible doblado 3. El cabezal del surtidor se encuentra atascado 	<ol style="list-style-type: none"> 1. Limpie el filtro de agua (vea Pág. 14) 2. Revise el flexible 3. Limpie el cabezal del surtidor
El surtidor no funciona correctamente	<ol style="list-style-type: none"> 1. Surtidor se encuentra sucio 2. Filtro sucio 3. Presión de agua demasiado baja 	<ol style="list-style-type: none"> 1. Limpie el cabezal (vea Pág. 14) 2. Limpie el filtro de agua (vea Pág. 14) 3. Ajuste la presión de agua
El surtidor no retrocede	<ol style="list-style-type: none"> 1. Surtidor se encuentra sucio. 	<ol style="list-style-type: none"> 1. Limpie el cabezal (vea Pág. 14)
Función limpieza no funciona correctamente o no sale agua	<ol style="list-style-type: none"> 1. El usuario no se encuentra sentado en la posición correcta 	<ol style="list-style-type: none"> 1. Modifique su posición de sentado.
Función limpieza se detiene durante el uso	<ol style="list-style-type: none"> 1. Tiempo de limpieza excede los 5 minutos 2. Fallo de suministro eléctrico 	<ol style="list-style-type: none"> 1. Repita de nuevo la función limpieza 2. Revise la correcta instalación del cable de red. Desconecte y conecte de nuevo el producto para realizar un reset.
El asiento no se calienta	<ol style="list-style-type: none"> 1. Temperatura del asiento se encuentra apagada 	<ol style="list-style-type: none"> 1. Ajuste el nivel de temperatura del asiento (vea Pág11)
El agua no se calienta	<ol style="list-style-type: none"> 1. Ajuste incorrecto de temperatura del agua 	<ol style="list-style-type: none"> 1. Ajuste el nivel de temperatura del agua (vea Pág. 10)
El secador no funciona	<ol style="list-style-type: none"> 1. Ajuste incorrecto de temperatura del secador 	<ol style="list-style-type: none"> 1. Ajuste el nivel de temperatura del secador (vea Pág. 11)
El mando a distancia no funciona correctamente	<ol style="list-style-type: none"> 1.Recepción de señal incorrecta 2.Batería baja. 3.Posición del mando no adecuada 	<ol style="list-style-type: none"> 1.Algún objeto intercede con la señal del mando 2.Sustituya las pilas 3.Modifique la posición del mando
Otros	Por favor contacte con su distribuidor ó llame al 902400423 (sólo en España)	



INHALTSVERZEICHNIS

WICHTIGE SICHERHEITSHINWEISE-----	01
ERDUNG-----	02
WICHTIGE SICHERHEITSMASSNAHMEN-----	03
SPEZIFIKATION-----	04
KONFIGURATION-----	05
BEDIENUNGSTASTEN-----	06
INSTALLATION-----	07
BEDIENUNG-----	10
WARTUNG-----	14
FEHLERBEHEBUNG-----	16

Bei der Nutzung von elektrischen Produkten sollten, speziell wenn Kinder anwesend sind, immer grundlegende Sicherheitsvorkehrungen wie die folgenden beachtet werden:

1. Personen (einschließlich Kinder), die aufgrund ihrer physischen, sensorischen oder geistigen Fähigkeiten oder ihrer Unerfahrenheit oder Unkenntnis nicht in der Lage sind, das Gerät sicher zu benutzen, sollten dieses Gerät nicht ohne Aufsicht oder Anweisung durch eine verantwortliche Person benutzen.
2. Kinder sollten beaufsichtigt werden, um sicherzustellen, dass sie nicht mit dem Gerät spielen.
3. Entsorgen Sie elektrische Geräte nicht im Hausmüll, nutzen Sie die Sammelstellen der Gemeinde. Fragen Sie ihre Gemeindeverwaltung nach den Standorten der Sammelstellen. Wenn elektrische Geräte unkontrolliert entsorgt werden, können während der Verwitterung gefährliche Stoffe ins Grundwasser und damit in die Nahrungskette gelangen, oder die Flora und Fauna auf Jahre vergiftet werden.

Wenn Sie das Gerät durch ein neues ersetzen, ist der Verkäufer gesetzlich verpflichtet, das alte mindestens kostenlos zur Entsorgung entgegenzunehmen.

LESEN SIE VOR DER INSTALLATION & BENUTZUNG ALLE ANWEISUNGEN

GEFAHR - Zur Reduzierung des Risikos eines Elektroschocks:

1. Stellen oder lagern Sie den MULTICLIN nicht an Orten, an denen er in eine Wanne, in ein Becken oder einen Tank gezogen werden könnte.
2. Stellen oder werfen Sie das Produkt nicht in Wasser oder andere Flüssigkeiten.
3. Greifen Sie nicht nach einem Produkt, das in Wasser gefallen ist. Trennen Sie es sofort vom Stromnetz.

WARNUNG – Zur Reduzierung des Risikos von Verbrennungen, Elektroschocks, Feuer und Verletzungen.

1. Eine genaue Aufsicht ist nötig, wenn dieses Produkt von oder an Kindern oder behinderten Menschen angewendet wird.
2. Benutzen Sie dieses Produkt für den in dieser Anleitung beschriebenen Zweck. Benutzen Sie kein Zubehör, welches nicht vom Hersteller empfohlen wurde.
3. Verwenden Sie dies Produkt nicht mit einem beschädigten Kabel oder Stecker oder nach einer Fehlfunktion oder nach einer Beschädigung oder wenn es in Wasser gefallen ist. Bringen Sie das Produkt zum nächstgelegenen Autorisierten Servicezentrum zur Überprüfung, Reparatur oder Einstellung.
4. Halten Sie das Kabel von heißen Oberflächen fern.
5. Niemals während des Schlafens oder Dösens benutzen.
6. Niemals einen Gegenstand in die Öffnungen oder den Schlauch fallen lassen oder einfügen.
7. Den Netzadapter nicht im Freien verwenden oder dort, wo Sprühdosenprodukte verwendet werden oder dort, wo Sauerstoff abgegeben wird.
8. Schließen Sie dieses Produkt nur an eine ordnungsgemäß geerdete Steckdose an. Siehe Erdung.
9. Durch einen schlechten Zustand der elektrischen LEITUNG können kurze Spannungsabsenkungen beim Einschalten des GERÄTES auftreten. Dies kann andere Geräte beeinflussen (z.B. Blinken einer Lampe).
Falls die LEITUNGSIMPEDANZ $Z_{max} < 0,3 \text{ OHM}$ beträgt, sollten solche Störungen nicht auftreten. (Wenden Sie sich im Bedarfsfall an Ihren örtlichen Versorger, um weitere Informationen zu erhalten).
10. Das mitgelieferte Stromkabel nicht abschneiden.
11. Die Schrauben, mit denen die einzelnen Teile des Gerätes befestigt sind, nicht aufschrauben.

BEWAHREN SIE DIESE HINWEISE AUF

Der Stecker muss mit einer ordnungsgemäß geerdeten Steckdose verbunden werden. Im Falle eines elektrischen Kurzschlusses reduziert die Erdung das Risiko eines Elektroschocks.

Die Steckdose, welche eine 220V-240V 50Hz und mit mindestens 10 Amp geerdete Steckdose sein sollte, sollte sich an der Wand innerhalb der Reichweite des Gerätestromkabels befinden.

Ein Fehlerstromschutzschalter sollte an den Stromkreis angebracht werden, der das Gerät mit Strom versorgt.

Der FI-Schutzschalter muss den jeweils landesüblichen Normen entsprechen.

An die Stromzufuhr für das Gerät muss ein Trennschalter (mit FI-Schutzschalter gemäß geltender Norm) angeschlossen werden.

!GEFAHR - Die unsachgemäße Benutzung des Erdungssteckers kann zu einem Elektroschock führen. Falls eine Reparatur oder ein Austausch des Kabels oder des Steckers nötig ist, verbinden Sie das Erdungskabel nicht mit einem der beiden Steckerstifte.

Prüfen Sie mit einem qualifizierten Elektriker oder Techniker, ob die Hinweise zur Erdung vollständig verstanden wurden, oder wenn Zweifel bestehen, dass das Produkt ordnungsgemäß geerdet ist.

Falls ein Verlängerungskabel benötigt wird, stellen Sie sicher, dass es geerdet ist.

Das mitgelieferte Kabel nicht abschneiden.

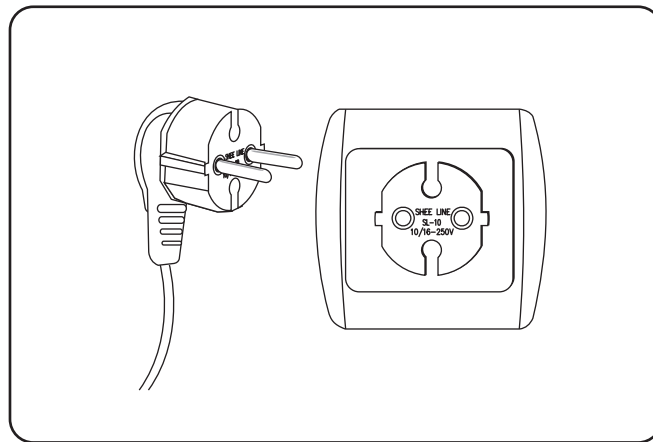

WICHTIGE SICHERHEITSMASSNAHMEN



Lesen Sie diese Anleitung aus Sicherheitsgründen vor der Benutzung vollständig durch und bewahren Sie diese Anleitung an einem leicht zugänglichen Ort auf.

Beachten Sie die Sicherheitshinweise vor der Benutzung:
Bitte lesen Sie vor der Benutzung die Sicherheitshinweise auf Seite 2, um sicherzustellen, dass das Produkt mit der geeigneten Spannung betrieben wird. Deckel und Brille nicht gewaltsam öffnen. Stecker trocken und staubfrei halten. Bitte trennen Sie das Stromkabel ab, wenn das Produkt über einen längeren Zeitraum nicht benutzt wird.

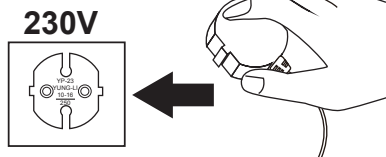

Gerät nicht abmontieren.

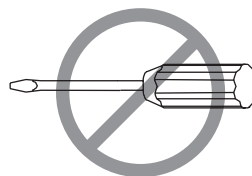

Keine brennbaren Gegenstände wie z.B. Zigaretten auf das Produkt legen. Brennende Zigaretten und andere brennende Gegenstände dürfen nicht in die Toilette geworfen werden.



Keine brennbaren Flüssigkeiten (z. B. Alkohol) zur Reinigung des Gerätes verwenden

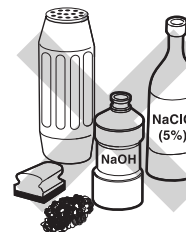

Schütten Sie kein Wasser oder eine andere Flüssigkeit in dieses Produkt:
Sprühen Sie kein Wasser direkt auf das Produkt oder das Stromkabel. Dies könnte sonst zu einem Elektroschock oder einem Feuer führen.



Bitte nicht auf das Produkt treten.



Halten Sie Produkt von direktem Sonnenlicht fern, da es sonst zu Farbveränderungen, unregelmäßigen Temperaturen auf dem MULTICLIN und einem schwachen Empfang der Fernbedienung kommen kann.

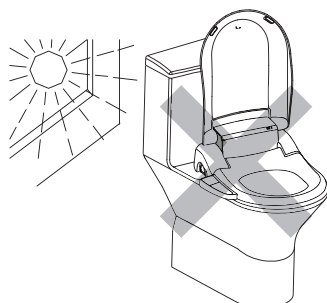

Den Schlauch und das Stromkabel nicht verbiegen oder quetschen. Dies würde die Wasserversorgung beeinträchtigen und zu einer unregelmäßigen Spülfunktion führen. Das Stromkabel nicht brechen, bearbeiten, verbiegen, verziehen, verdrehen oder schwere Gegenstände darauf abstellen.

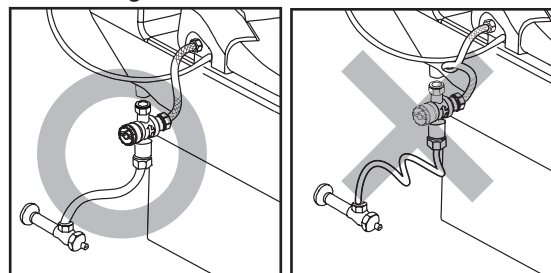

TEILELISTE

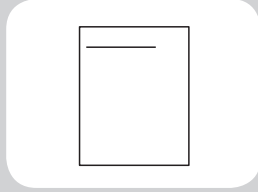
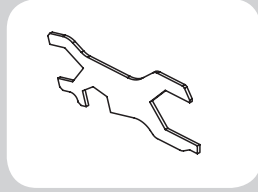
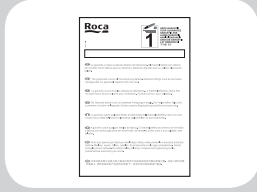
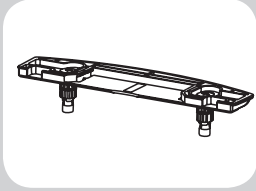
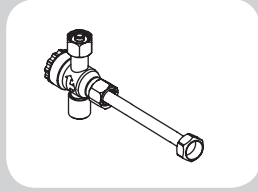
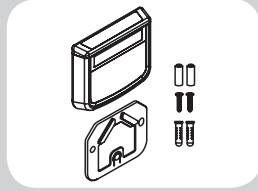
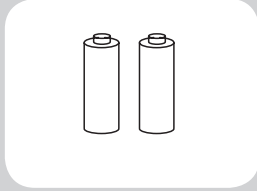
Bedienungsanleitung 	Schnellstartanleitung 	Universalschlüssel 	Garantiekarte 
Befestigungsplatte mit Hardware-Kits 	T-Ventil mit Bidetschlauch(60cm) 	Fernbedienung & Montagesets 	Batterien 

SPEZIFIKATION

Produktnummer/Sitztyp		MULTICLIN PREMIUM RF • SF
Stromquelle		220V-240V , 50Hz
Maximaler Stromverbrauch		1300W
Rück- & Perineal Reinigung	Leitungswasserdruck (nur an Kaltwasser anschließen)	0,1~0,7 MPa (1~7 bar)
	Anal Sprühvolumen	0,5~0,72 L/min
	Perineal Sprühvolumen	0,5~0,72 L/min
	Düschwenksteuerung	Motorisiert
	Maximale Heizleistung	1200W
	Heizsystem	Schnellwasserheizung
	Wassertemperatur	Off / 35°C / 37,5 °C / 40°C ±2°C
	Sicherheitseinrichtung	Temperatursicherung
Lufttrockner	Wärmetrockner Temperatur	45°C / 52°C / 59 °C ±5°C
	Heizleistung	321W
	Lufttrockner Volumen	13±3 m/s
	Sicherheitseinrichtung	Temperatursicherung
Sitz	Heizleistung	43W
	Beheizte Sitzflächentemperatur	Aus/ 35°C / 37,5°C / 40° C ±3°C
	Sicherheitseinrichtung	Temperatursicherung
Lufterfrischer Volumen		0,11 (m ³ /min)
Batteriegröße		AA(R6) X 2
Länge des Stromkabels		120CM
Produktgewicht		3,5Kg (±0,3kg)

Die obigen Spezifikationen wurden bei einer Raumtemperatur von 25°C und einer Eingangswassertemperatur zwischen 15°C und 30°C gemessen. Eine Eingangswassertemperatur außerhalb dieses Bereichs kann zu einer unregelmäßigen Temperatur des aus der Düse austretenden Wassers führen.

KONFIGURATION

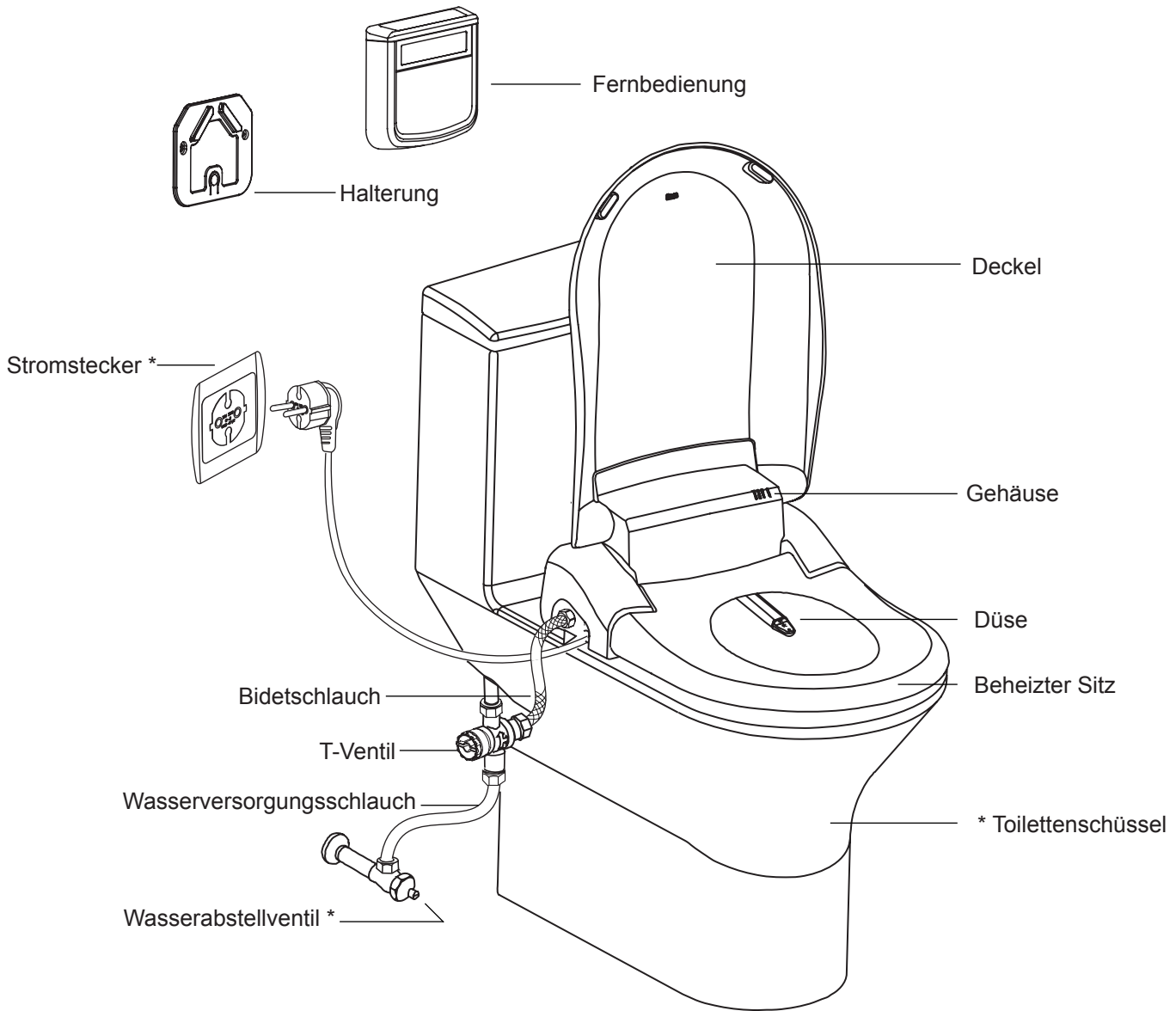

* Artikel nicht im Lieferumfang des Produktes enthalten.

FERNBEDIENUNG

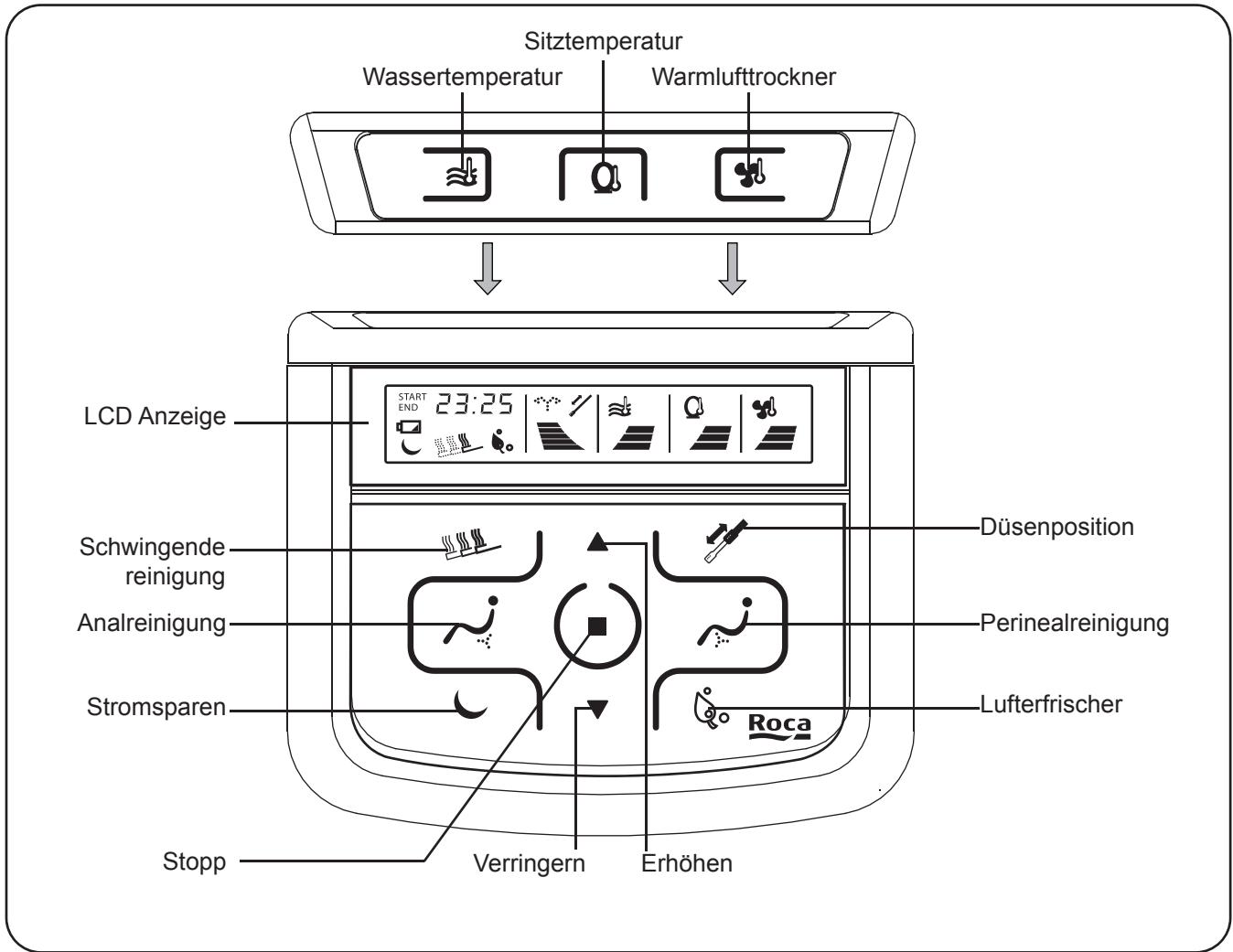

BEDIENUNGSTASTEN



LED ANZEIGE

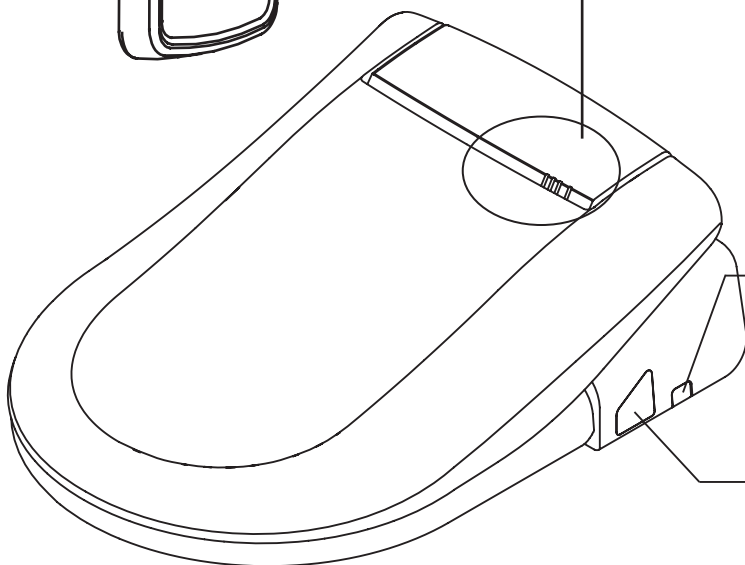
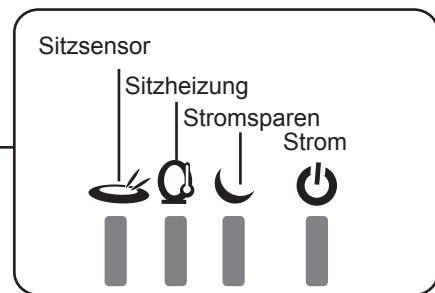

Mechanische Drucktaste

HILFSSTEUERUNG

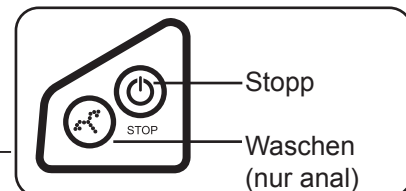

INSTALLATION

VOR DER INSTALLATION

Bitte lesen Sie diese Anweisungen vor der Installation aufmerksam durch.

Entfernen Sie die bestehende Sitzabdeckung wie unten gezeigt.

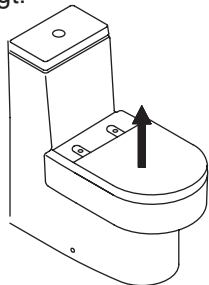

Bitte entfernen Sie den Sitz entsprechend Ihrer Toilette.

Schließen Sie das Wasserabstellventil vollständig und spülen Sie, um den Toilettentank zu leeren.

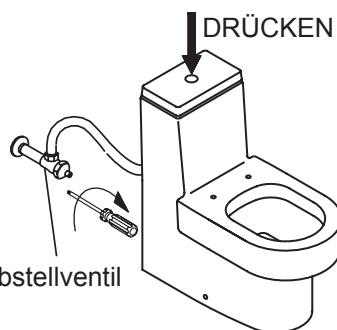

Wasserabstellventil

INSTALLATION DER BEFESTIGUNGSPLATTE

Prüfen Sie die Größe der Montagelöcher

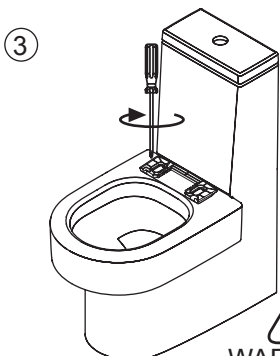
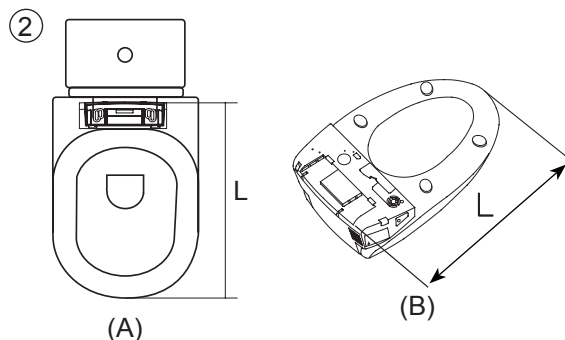
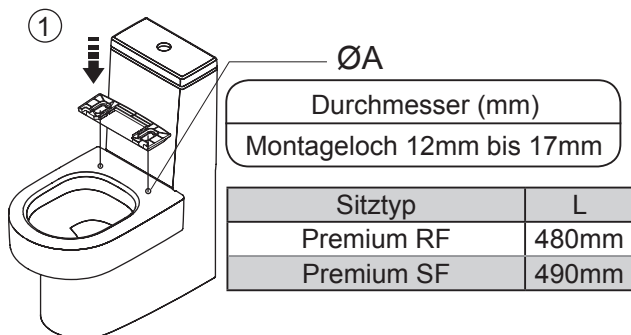
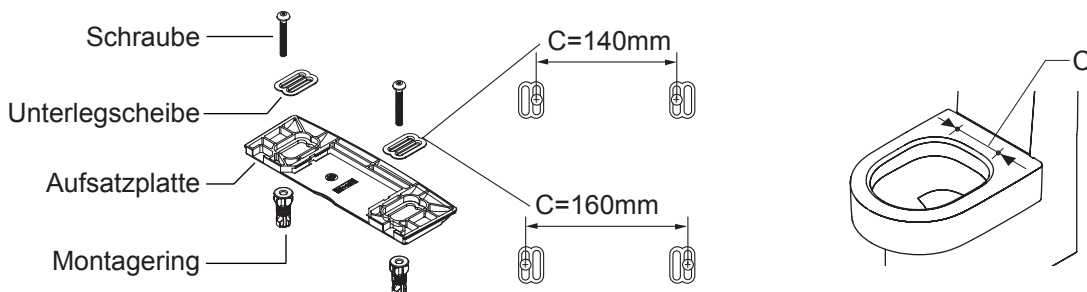

WARNUNG

1. Platzieren Sie die Befestigungsplatte über die Montagelöcher
2. Richten Sie die Befestigungsplatte so ein, dass die Länge (L) zwischen der Vorderseite der Toilettenschüssel (A) und der Rückseite des Befestigungshakens (B) gleich ist.
3. Ziehen Sie die Montagebolzen mit einem Schraubendreher fest, bis die Befestigungsplatte sicher an der Toilette befestigt ist

Drehen Sie MULTICLIN während des Anschlusses an die Stromversorgung NICHT um.

Das T-Ventil ist richtig angeschlossen wenn der eingebaute Filter Unreinheiten aus dem Leitungswasser filtert.

1. MULTICLIN AUFSETZEN

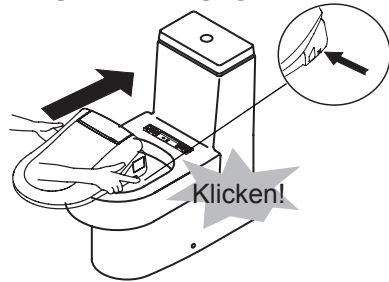

WICHTIG!

Schieben Sie das MULTICLIN auf die Befestigungsplatte. Sie werden ein "Klicken" hören, das anzeigt, dass der Sitz richtig angebracht wurde.

Installieren Sie MULTICLIN, indem Sie es an die Wasserversorgung und anschließend an die Stromversorgung anschließen.

Entfernung des Produktes

Drücken Sie den Knopf und ziehen Sie das Produkt zum Entfernen in Ihre Richtung

2. T-VENTIL UND SCHLÄUCHE ANSCHLIESSEN

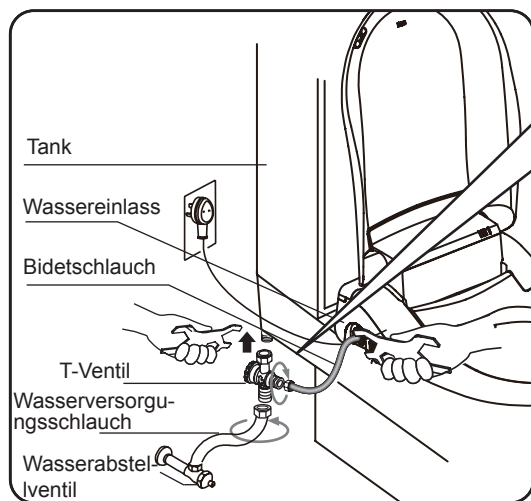

WICHTIG!

Benutzen Sie vor dem Fortfahren einen Schraubenschlüssel zur Befestigung aller Anschlüsse.

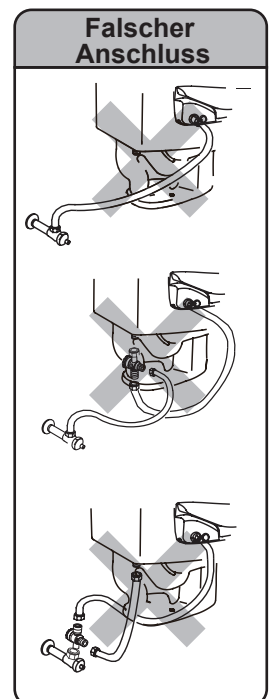

3. FUNKTIONSTEST

Öffnen Sie langsam das Wasserabstellventil. Stellen Sie vor dem Fortfahren sicher, dass die Anschlüsse dicht sind. Fortfahren sicher, dass die Anschlüsse dicht sind.

4. STROMANSCHLUSS

Stellen Sie sicher, dass Ihre Hände trocken bleiben. Stecken Sie den Stromstecker in eine Steckdose.



5. BETRIEBSTEST

Setzen Sie sich auf den MULTICLIN und drücken Sie die Reinigungstasten, um den Wassertank aufzufüllen.



Verbinden Sie das Gerät nicht mit dem Stromnetz bevor die Installation vollständig abgeschlossen ist. Ansonsten könnte es zu Schäden am Produkt kommen.

Anmerkung: MULTICLIN ist mit einem automatischen

Berührungssensor ausgestattet, um die Anwesenheit des Benutzers zu erkennen.

Wenn der Sitz nicht besetzt ist, wird die Reinigungsfunktion nicht funktionieren.

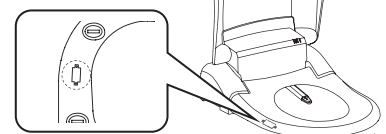

INSTALLATION DER FERNBEDIENUNG

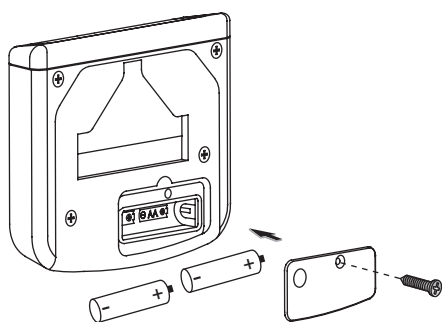

1. Legen Sie die zwei Batterien der Größe AA (R6) (enthalten) in die Fernbedienung ein.
2. Den Deckel der Fernbedienung festschrauben.

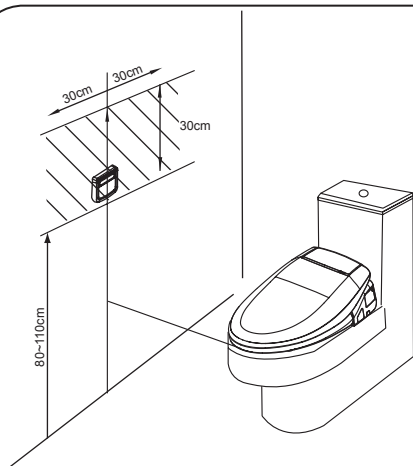

3. Suchen Sie eine Stelle für die Halterung, die von der Toilette aus sichtbar und erreichbar ist und stellen Sie sicher, dass das Infrarotsignal zwischen der Fernbedienung und dem Hauptgerät nicht gestört wird.
4. Die rechte Abbildung dient als Orientierung für die Position der Fernbedienung.
5. Bevor es an der Wand befestigt wird, stellen Sie sicher, dass der Empfang korrekt ist und dass das elektronische MULTICLIN korrekt funktioniert.
6. Falls die Fernbedienung das elektronische Bidet nicht aktivieren kann, bewegen Sie die Fernbedienung in den Anzeigebereich an der Wand, um die beste IR Empfangsstelle zu finden.

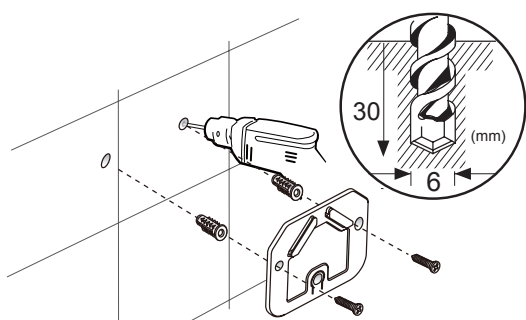

7. Bringen Sie die Fernbedienungshalterung mit den beigelegten Schrauben an der Wand an.

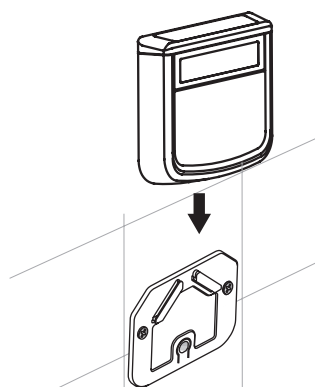

8. Fügen Sie die Fernbedienung in die Halterung ein.

1. Einstellung der Reinigungsfunktion

1) Setzen Sie sich auf das MULTICLIN, der Sensor wird aktiviert werden und die LED wird aufleuchten. MULTICLIN ist mit einem Berührungssensor ausgestattet, der den Betrieb für den Fall, dass niemand auf dem MULTICLIN, verhindern wird.

2) Auswahl der Reinigungsfunktion

- Für Analreinigung (Rückseite), drücken Sie bitte die  Taste.

- Für perineale Reinigung (Vorderseite), drücken Sie bitte die  Taste.

- Einstellung des Wasserdrucks. Drücken Sie ▲ oder ▼, um den Wasserdruck einzustellen.

- Drücken Sie die Tasten so lange, bis der gewünschte Druck erreicht ist. Es gibt fünf unterschiedliche Stufen für den Wasserdruck.

3) Funktionsanzeige auf dem Display:



4) Stoppen der Reinigung

- Drücken Sie die  Taste, um die Reinigung zu stoppen.

Anmerkung:

1) Die Reinigungsfunktion wird nach 5 Minuten automatisch stoppen. Bitte drücken Sie erneut auf die Taste, um die Funktion zu aktivieren.

2) Dieses Produkt ist mit einem Hochdruck-Wasserauslass ausgestattet. Es ist normal, wenn sich während der Benutzung der Reinigungsfunktion eine kleine Menge Wasser an der Unterseite des Produktes ansammelt.

2. Einstellung der Düsenposition

1) Drücken Sie die  Taste während die Reinigungsfunktion (anal oder perineal) aktiviert ist.

2) Drücken Sie ▲ oder ▼, um die Düsen für eine gründlichere Reinigung zu positionieren. Bewegen Sie die Düsen für eine genauere oder großflächigere Reinigung entweder nach vorn oder nach hinten.

3) Es gibt insgesamt 5 unterschiedliche Düsenpositionen und das LCD Display wird anzeigen:



3. Einstellung der Wassertemperatur

1) Drücken Sie die  Taste, um die Wassertemperatur einzustellen. Wiederholen Sie diesen Schritt, bis die gewünschte Stufe erreicht ist.

2) Es gibt vier Temperaturstufen: AUS < niedrig < mittel < hoch

3) Funktionsanzeige auf dem Display:

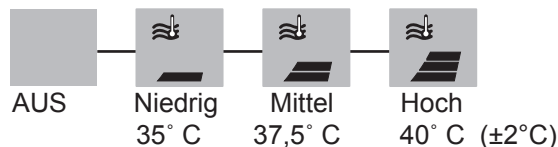



4. Schwingende Reinigung

1) Drücken Sie die  Taste, um das Oszillieren der Düse zu aktivieren/deaktivieren.

2) Mit der aktivierten schwingende reinigung wird sich die Düse nach vorne und hinten bewegen, um den Reinigungsbereich zu erhöhen.

Anmerkung:
Es können nicht gleichzeitig beide Reinigungsfunktionen funktionieren

5. Trockenfunktion mit Warmluft

- 1) Drücken Sie die  Taste, um den Trockner zu starten und drücken Sie die  Taste, um den Trockner zu stoppen.

Anmerkung:



Die Trocknerfunktion wird nach 5 Minuten automatisch stoppen. Bitte drücken Sie erneut auf die Taste, um die Funktion zu aktivieren.

6. Einstellung der Lufttrockner Temperatur

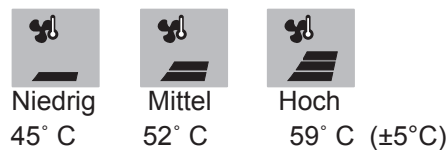
- 1) Drücken Sie die  Taste, um den Fön zu aktivieren und wiederholen Sie diesen Schritt, bis die gewünschte Temperatur erreicht ist.
- 2) Es gibt drei Temperaturstufen: niedrig<mittel<hoch
- 3) Funktionsanzeige auf dem Display:



7. Lufterfrischer Funktion

- 1) Im automatischen Modus (die LCD wird  anzeigen), wird die Lufterfrischung automatisch gestartet, wenn der MULTICLIN besetzt wird.
- 2) Drücken Sie  für 3 Sekunden zum Umschalten zwischen Auto (Standard) <---> manuelle Optionen
- 3) Im automatischen Modus wird der Lufterfrischer automatisch stoppen, wenn der Sitz für 60 Sekunden verlassen wird.
- 4) Drücken Sie im manuellen Modus  um den Lufterfrischer zu aktivieren/deaktivieren.

8. Einstellung der Sitztemperatur

- 1) Drücken Sie  um die Sitztemperatur einzustellen. Wiederholen Sie diesen Schritt, bis die gewünschte Stufe erreicht ist.
- 2) Es gibt vier Temperaturstufen: AUS<niedrig<mittel<hoch
- 3) Funktionsanzeige auf dem Display:

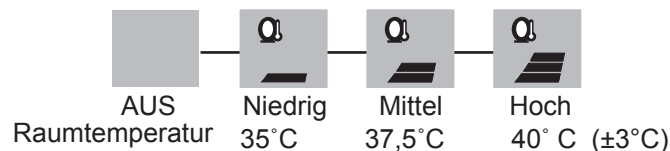

Stecken Sie NICHT Ihre Finger oder andere Gegenstände in den Lüftereinlass.
Die Einstellung der Wasser- und Sitztemperatur wird einige Minuten zum Aufheizen benötigen.
Die Temperatureinstellungen werden gemäß den letzten Einstellungen gespeichert.
Nach einer Unterbrechung der Stromversorgung wird diese Einstellung zurückgesetzt.

EINSTELLUNG

1. Einstellung der Uhr

Drücken und halten Sie die  Taste für mehr als 3 Sekunden bis die Zahlen auf dem Bildschirm blinken.



Benutzen Sie die ▲ und ▼ Tasten, um die Stunde und Minute einzustellen. Um die Uhreinstellung zu übernehmen, drücken Sie die  Taste oder machen Sie mehr als 10 Sekunden nichts, um die Einstellung automatisch zu übernehmen.

2. Einstellung des Stromeinsparung

MULTICLIN verfügt über einen Stromsparmodus, um den Stromverbrauch während der Nichtbenutzung zu verringern.

Sobald die Einstellung abgeschlossen ist, wird die Stromsparfunktion das Produkt gemäß Ihrer Zeiteinstellungen automatisch ein- und ausschalten.

Einstellung der Start- und Endzeit des Stromsparmodus:

- 1) Drücken & halten Sie  für 3 Sekunden. "START" wird auf dem LCD blinken.
- 2) Stromspar-Starteinstellungen: Drücken Sie ▲, um die Stunde einzustellen. Drücken Sie ▼, um die Minute einzustellen. Drücken & halten Sie die  Taste, um die Startzeiteinstellung abzuschließen.
- 3) Stromspar-Endeinstellungen: "ENDE" wird auf dem LCD blinken. Drücken Sie ▲, um die Stunde einzustellen. Drücken Sie ▼, um die Minute einzustellen. Drücken & halten Sie die  Taste, um die Endzeiteinstellung abzuschließen

WICHTIG

Der LCD Bildschirm wird beim Eintritt in den Stromsparmodus  anzeigen und die Stromspar-LED am Sitz wird orange leuchten.

WICHTIG

Der LCD Bildschirm wird beim Nichteintritt in den Stromsparmodus  anzeigen und die Stromspar-LED am Sitz wird grün leuchten.

3. Stromsparen Aktivieren und Deaktivieren:

Drücken Sie die  Taste mehrfach, um den Stromsparmodus zu ändern. Wenn der Stromsparmodus aktiviert ist, wird beim Hinsetzen auf den Sitz das Produkt zum regulären Betrieb zurückkehren und bei der nächsten eingestellten Startzeit wieder in den Stromsparmodus zurückkehren.

4. Fernbedienung Piepsen/Stiller Modus

Drücken und halten Sie die  Taste für mehr als 3 Sekunden, um den Piepton zu aktivieren und wiederholen Sie diesen Schritt, um zum stillen Modus zurückkehren.

WICHTIG

An der Fernbedienung sollte sich beim Druck jeder Taste die LED Tastenhintergrundbeleuchtung für 5 Sekunden einschalten. Wenn sich die Fernbedienung im Niedrigenergiemodus befindet, wird die Hintergrundbeleuchtung deaktiviert.

Dieses Symbol  auf der Anzeige bedeutet, dass die Batterien leer sind. Bitte tauschen Sie die Batterien aus.

Für den Fall, dass die Batterien der Fernbedienung erschöpft sind, können Sie die Hilfssteuerungen zur Nutzung der Hauptfunktionen benutzen.

1. Setzen Sie sich auf den MULTICLIN

2. Auswahl der Reinigungsfunktion

Drücken Sie die



Taste, um die Analreinigung zu aktivieren & drücken Sie wiederholt, um

die 5 Stufen des Wasserdrucks einzustellen.

Nur Analreinigung. Die perineale Reinigung kann nicht über diese Taste aktiviert werden.

3. Auswahl des Lufttrockners

Setzen Sie sich auf den MULTICLIN & drücken die



Taste, um den Lufttrockner zu aktivieren

und die Lufttemperatur von Mittel>Aus zu ändern.

4. Stopp



Drücken Sie die



Taste, um die Reinigungsaktion und den Lufttrockner zu beenden. Oder zum

automatischen Stoppen der aktivierten Reinigung und des Trockners nach 5 Minuten.

STROM AN/AUS

Drücken und halten Sie  an der Hilfssteuerung für 3 Sekunden, um das Produkt auszuschalten. Um das Produkt wieder einzuschalten, drücken Sie  und das Symbol auf der LED Anzeige wird aktiv.

- ! Warnung** Trennen Sie das Produkt vor der Reinigung immer vom Stromnetz ab.
Bitte lesen Sie die folgenden Anweisungen vor der Wartung.

1. Reinigung und Entfernung des MULTICLIN

Benutzen Sie ein weiches und feuchtes Tuch oder einen Schwamm, um das Gehäuse abzuwischen.

- ! Warnung** NICHT schrubben oder aggressive oder chemische Scheuermittel zur Reinigung des Produktes verwenden. Nur neutrale Produkte zur Reinigung verwenden.
Für eine gründliche Reinigung müssen Sie den MULTICLIN möglicherweise abnehmen.

- 1) Trennen Sie den MULTICLIN vor der Reinigung vom Stromnetz ab.
- 2) Drücken Sie den Auslöseknopf an der rechten, hinteren Seite des Sitzes und schieben Sie den Sitz von der Befestigungsplatte ab.

- ! Warnung** Während der Entfernung NICHT den Bidetschlauch, das Stromkabel oder das Erdungskabel beschädigen.

2. Düsenreinigung

Bitte reinigen Sie die Düse regelmäßig. Drücken Sie  für 3 Sekunden ohne auf dem Sitz zu sitzen.

Die Düse wird sich automatisch zur Reinigung ausfahren. Benutzen Sie bitte eine Zahnbürste, um die Düse und den Stab zu reinigen.

Drücken Sie die  Taste oder warten Sie 60 Sekunden, bis die Düse wieder zurückfährt.

- ! Warnung** KEINE aggressiven Produkte zur Reinigung verwenden. Benutzen Sie nur neutrale Produkte zur Reinigung.

- ! Warnung** Düse nicht drehen oder gewaltsam betätigen

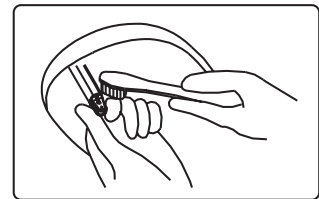

3. Reinigung des T-Ventil Filters

- 1) Schließen Sie das Leitungswasserabschaltventil vollständig.
- 2) Spülen Sie die Toilette, um den Wassertank zu leeren.
! Warnung Ansonsten konnte es zu einem Auslaufen oder einer Überschwemmung kommen.
- 3) Schrauben Sie den Filter vom T-Ventil ab. (das Ende nicht am Schlauch angeschlossen)
- 4) Bürsten und reinigen Sie den Filter mit Wasser, um Rückstände zu entfernen.
- 5) Bringen Sie den Filter wieder richtig an das T-Ventil an.

! Warnung Ansonsten konnte es zu einem Auslaufen oder einer Überschwemmung kommen.

- 6) Öffnen Sie das Leitungswasserabschaltventil wieder.

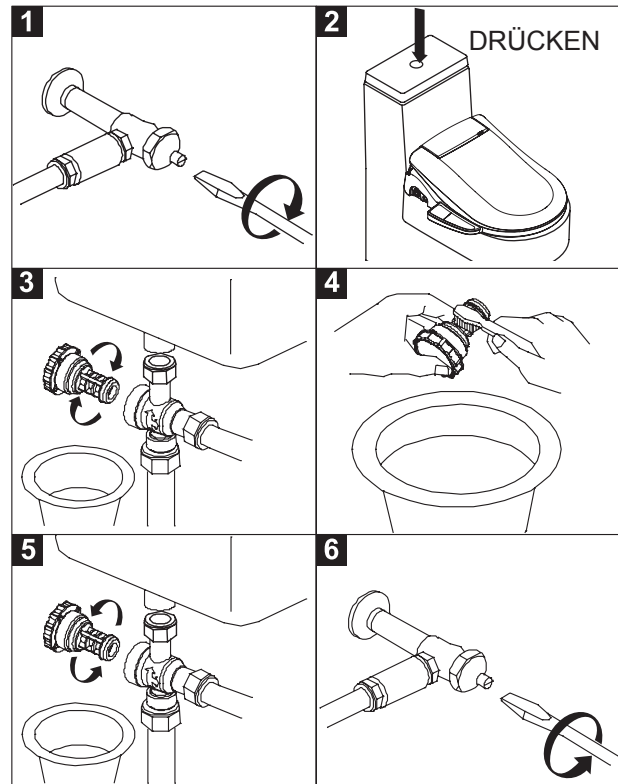

ENTFERNUNG

Wenn Sie den MULTICLIN für einen längeren Zeitraum nicht verwenden, entfernen Sie den MULTICLIN bitte von der Toilette.

1. Drücken und halten Sie  an der Hilfssteuerung für 3 Sekunden, um das Produkt auszuschalten.
2. Trennen Sie das Stromkabel von der Steckdose ab.
3. Schließen Sie die Wasserversorgung.
4. Trennen Sie das T-Ventil und den Bidetschlauch ab.

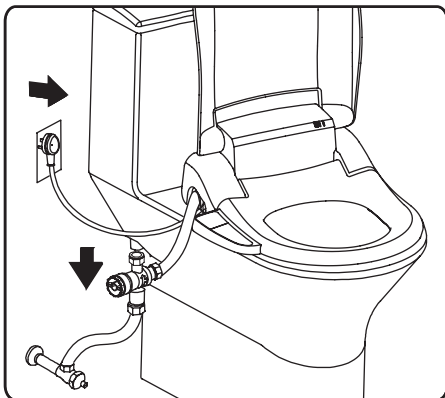

5. Den mechanischen Druckknopf betätigen und das Gerät gleichzeitig herausziehen.
6. Mithilfe einer Münze den Wassertank leeren, ohne ihn zu drehen.
7. Das Gerät schützen, damit es nicht zerkratzt oder beschädigt wird.
8. Die Befestigungsplatte abmontieren und diese zusammen mit den Schrauben und dem Gerät aufbewahren.

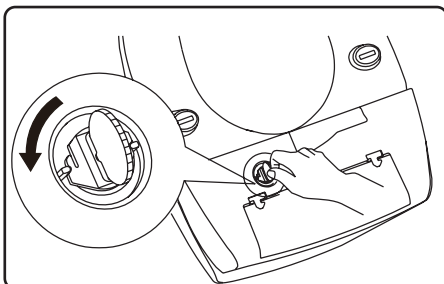

Vorsichtsmaßnahmen

Die einzelnen Teile des Gerätes nicht gewaltsam betätigen

Trennen Sie bei Gewitter das Gerät vom Stromnetz. Bei Arbeiten an Wasserleitungen muss der Verbindungsschlauch abmontiert werden, bis keine Reste von Bauarbeiten mehr in den Leitungen vorhanden sind.

Problem	Mögliche Ursachen	Lösung
Es funktioniert nichts	<ol style="list-style-type: none"> 1. Nicht angeschlossen oder keine Stromzufuhr. 2. Keine elektrische Stromversorgung 3. Gerät ausgeschaltet. 	<ol style="list-style-type: none"> 1. Schließen Sie das Produkt an 2. Stechdose mit einem anderen Gerät (z.B. Haartrockner) prüfen. 3. Gerät einschalten
Geringer Wasserfluss oder Druck	<ol style="list-style-type: none"> 1. Verstopfter Filter 2. Verdrehter Schlauch 3. Düsenkopf 	<ol style="list-style-type: none"> 1. Wasserfilter reinigen 2. Schlauch gerade ziehen (Siehe Seite 14) 3. Düsenkappe reinigen
Düse funktioniert nicht richtig	<ol style="list-style-type: none"> 1. Düse ist schmutzig 2. Verstopfter Filter 3. Wasserdruck ist zu niedrig 	<ol style="list-style-type: none"> 1. Düse reinigen (Siehe Seite 14) 2. Filter reinigen (Siehe Seite 14) 3. Wasserdruck einstellen
Düsen fahren nicht aus	<ol style="list-style-type: none"> 1. Düsen sind schmutzig 	<ol style="list-style-type: none"> 1. Düse reinigen (Siehe Seite 14)
Waschfunktion funktioniert oder sprüht nicht	<ol style="list-style-type: none"> 1. Benutzer sitzt nicht richtig 	<ol style="list-style-type: none"> 1. Sitzposition korrigieren
Produkt schaltet sich während der Benutzung aus	<ol style="list-style-type: none"> 1. Waschzeit übersteigt 5 Minuten 2. Stromfehler 	<ol style="list-style-type: none"> 1. Reinigungsfunktion wiederholen 2. Strom prüfen bzw. Stecker abziehen und neu starten
Sitz nicht beheizt	<ol style="list-style-type: none"> 1. Sitztemperatur abgestellt 	<ol style="list-style-type: none"> 1. Temperatur der Sitzheizung wieder einstellen (Siehe Seite 10)
Wasser nicht beheizt	<ol style="list-style-type: none"> 1. Wassertemperatur abgestellt 	<ol style="list-style-type: none"> 1. Wassertemperatur wieder einstellen (Siehe Seite 10)
Trockner funktioniert nicht	<ol style="list-style-type: none"> 1. Der Trockner funktioniert nur, wenn er aktiviert ist 	<ol style="list-style-type: none"> 1. Auf das Produkt setzen, um den Trockner zu aktivieren (Siehe Seite 11)
Fernbedienung funktioniert nicht	<ol style="list-style-type: none"> 1. Fernbedienung ohne Verbindung 2. Batterie leer 3. Standort der Fernbedienung ungeeignet 	<ol style="list-style-type: none"> 1. Etwas oder jemand stört die Verbindung der Fernbedienung 2. Batterie austauschen 3. Den Standort der Fernbedienung ändern
Andere	Bitte kontaktieren Sie Ihren Händler oder wählen Sie 902400423 (Nur in Spanien)	



SOMMAIRE

INSTRUCTIONS DE SECURITE IMPORTANTES-----	01
INSTRUCTIONS DE MISE A TERRE -----	02
PRECAUTIONS IMPORTANTES -----	03
SPECIFICATIONS-----	04
DESCRIPTION DU PRODUIT-----	05
DESCRIPTION DES BOUTONS -----	06
INSTALLATION-----	07
FONCTIONNEMENT -----	10
ENTRETIEN-----	14
RESOLUTION DE PROBLEMES -----	16

Lors de l'utilisation d'appareils électriques, notamment par les enfants, veuillez suivre les précautions suivantes:

1. Cet appareil ne doit pas être utilisé par des enfants, des personnes handicapées ou ignorantes de son fonctionnement à moins d'être supervisés par une personne responsable de leur sécurité.
2. Surveillez les enfants pour qu'ils ne s'amuse pas avec l'appareil.
3. Lors de la mise au rebut d'un appareil électrique, veillez à son recyclage.

Informez-vous auprès de votre municipalité pour éviter de nuire à l'environnement.

Lors de l'achat de nouveaux appareils électriques, assurez-vous de l'obligation légale du revendeur de reprendre gratuitement votre vieil appareil en fin de vie.

LISEZ TOUTES LES INSTRUCTIONS AVANT L'INSTALLATION & L'UTILISATION

! DANGER- Pour réduire le risque d'électrocution:

1. Eviter de placer le siège de MULTICLIN à un endroit d'où il pourrait tomber dans l'eau.
2. Eviter de placer ou de laisser tomber l'appareil dans l'eau ou tout autre liquide.
3. Ne pas récupérer un appareil tombé dans l'eau. Débranchez-le immédiatement.

! AVERTISSEMENT – Pour réduire le risque de brûlure, d'électrocution, de feu ou de blessures.

1. Surveillez de près l'utilisation du MULTICLIN par des enfants ou des personnes handicapées.
2. N'utilisez cet appareil que pour l'usage décrit dans ce manuel. N'utilisez pas d'autres accessoires que ceux recommandés par le fabricant.
3. N'utilisez pas ce produit si son câble ou sa prise électrique sont endommagés, s'il ne fonctionne pas correctement, s'il a été endommagé ou est tombé dans l'eau. Retournez-le au plus proche Centre Technique Agréé pour qu'il soit examiné, réparé ou ajusté.
4. Gardez le câble électrique éloigné des surfaces chaudes.
5. N'utilisez jamais l'appareil si vous avez des problèmes de somnolence.
6. N'insérez aucun objet dans le tuyau ou toute ouverture du produit.
7. N'utilisez pas l'appareil en extérieur ni là où des produits aérosols ou de l'oxygène sont utilisés.
8. Ne connectez ce produit qu'à une prise correctement reliée à la terre. Voir les Instructions de mise à la terre.
9. En cas de faiblesse du courant de secteur, des chutes de tension peuvent rapidement apparaître lors du démarrage de l'appareil. Cela peut influencer d'autres appareils (ex. clignotement d'une lampe).
Si l'impédance du secteur $Z_{max} < 0,3 \text{ OHM}$, de pareilles interférences ne devraient pas se produire.
(En cas de besoin, contactez votre fournisseur local d'électricité pour de plus amples informations).
10. Ne pas couper le câble d'alimentation électrique du produit.
11. Ne pas démonter les vis qui unient les différentes parties du produit.

CONSERVEZ CE MANUEL

Cet appareil doit être branché à une prise correctement reliée à la terre. La mise à terre réduit le risque d'électrocution en cas de court circuit.

La prise électrique murale, obligatoirement de 220V-240V 50Hz, et bénéficiant d'une mise à la terre d'au moins 10 Amp, doit être située à portée du câble électrique de l'appareil.

Un dispositif de courant résiduel de disjoncteur de fuite à la terre (RCD) doit être installé sur le circuit fournissant l'électricité à l'appareil.

Le différentiel doit suivre les normes en vigueur dans chaque pays.

⚠ DANGER - Une utilisation incorrecte de la prise de terre peut résulter en un choc électrique. Si le câble ou la prise électrique doivent être réparés ou remplacés; veuillez à relier correctement à la terre.

Consultez un technicien en cas de doute quant à la mise à la terre.

Si l'utilisation d'une rallonge électrique est nécessaire, vérifiez qu'elle soit correctement reliée à la terre.

Ne pas utiliser de rallonges électriques ni couper le câble fournit avec le produit.

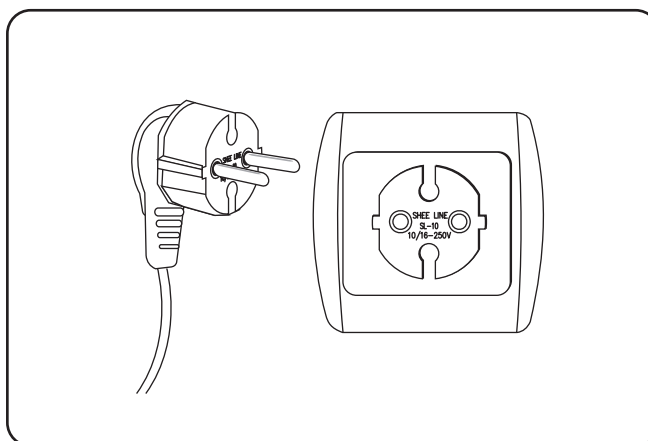



Pour votre sécurité, veuillez lire la totalité du manuel avant d'utiliser l'appareil et garder ce manuel à portée de main.

Lisez attentivement les mesures de sécurité avant d'utiliser cet appareil.
Veuillez lire la page 2 de ce manuel pour vous assurer que la tension électrique de l'appareil est correcte. Ne pas forcer l'abattant double.
Maintenir la fiche de la connexion sèche et libre de poussière.
Débranchez l'appareil en cas d'inutilisation prolongée.

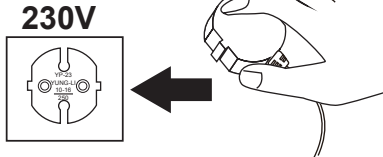

Ne pas démonter le produit.

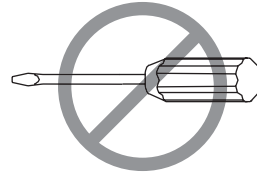

Ne placez pas d'objets inflammables tel qu'une cigarette sur l'appareil.
Ne jetez pas de cigarette allumée ou d'autres produits enflammés dans les toilettes.



Ne pas utiliser de liquides inflammables (par exemple alcool) pour nettoyer le produit.

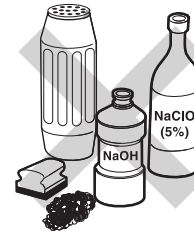

N'arrosez pas directement l'appareil ou le câble électrique d'eau ou de tout autre liquide sous peine de risque d'électrocution ou de feu.



Veuillez ne pas monter sur l'appareil.



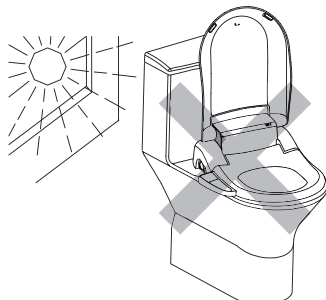

N'exposez pas l'appareil directement au soleil. Cela pourrait causer des variations de couleur, une température instable du siège de MULTICLIN ou un mauvais fonctionnement de la télécommande.

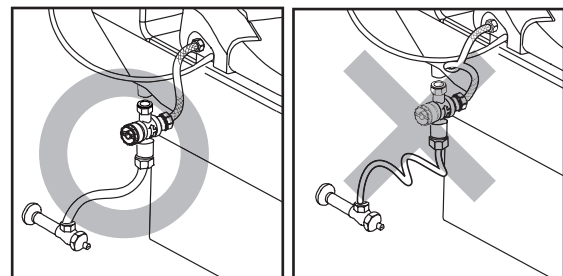

Toute torsion ou pression du tuyau d'alimentation en eau ou du câble électrique affectera la chasse d'eau. Gardez le câble électrique en position correcte et libre de tout objet pesant.

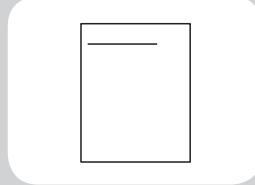

LISTE DES ELEMENTS INCLUS

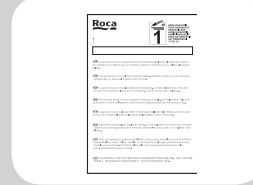
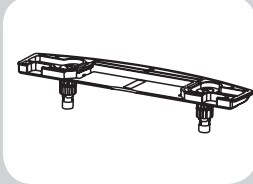
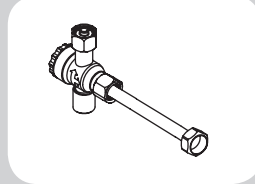
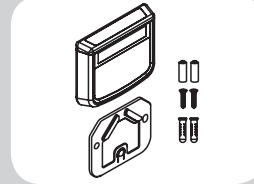
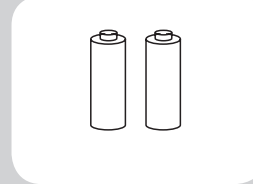
Manuel de l'Utilisateur 	Guide d'installation rapide 	Clé anglaise universelle 	Garantie 
Plaque de Fixation et Kit de Montage 	Robinet en T et Tuyau (60cm) 	Télécommande avec Kit de Montage 	Piles 

SPECIFICATIONS

Numéro de Produit/Type de Siège		MULTICLIN PREMIUM RF • SF
Alimentation Electrique		220V-240V , 50Hz
Consommation Electrique Maximale		1300W
Nettoyage Anal & Périnéal	Pression de l'Eau (connecter uniquement à l'eau froide)	0,1~0,7 MPa (1~7 bar)
	Volume Nettoyage Anal	0,5 ~ 0,72 L/ min
	Volume Nettoyage Périnéal	0,5 ~ 0,72 L/ min
	Contrôle de Douchette Rétractable	Motorisé
	Consommation Max. Chauffage d'Eau	1200W
	Système de Chauffage	Chauffage instantané de l'eau
	Température de l'Eau	Eteinte (off) / 35° C / 37,5° C / 40° C ±2°C
	Dispositif de Sécurité	Fusible Thermique
Séchage	Température air de séchage	45° C / 52° C / 59° C ±5°C
	Consommation chauffage	321W
	Volume d'air	13±3 m/s
	Dispositif de sécurité	Thermal Fuse
Siège	Consommation du chauffage du siège	43W
	Température de surface du siège	Eteint (off)/ 35° C / 37,5° C / 40° C ±3°C
	Dispositif de sécurité	Fusible thermique
Volume de déodorisant d'air		0,11(m³/min)
Type de piles		AA(R6) × 2
Longueur du câble d'alimentation électrique		120CM
Poids de l'appareil		3,5Kg (±0,3kg)

Ces spécifications furent mesurées à une température ambiante de 25°C et avec une température entrante d'eau située entre 15 et 30°C. Une température différente de l'eau entrante peut affecter celle distribuée par la douchette.

DESCRIPTION DU PRODUIT

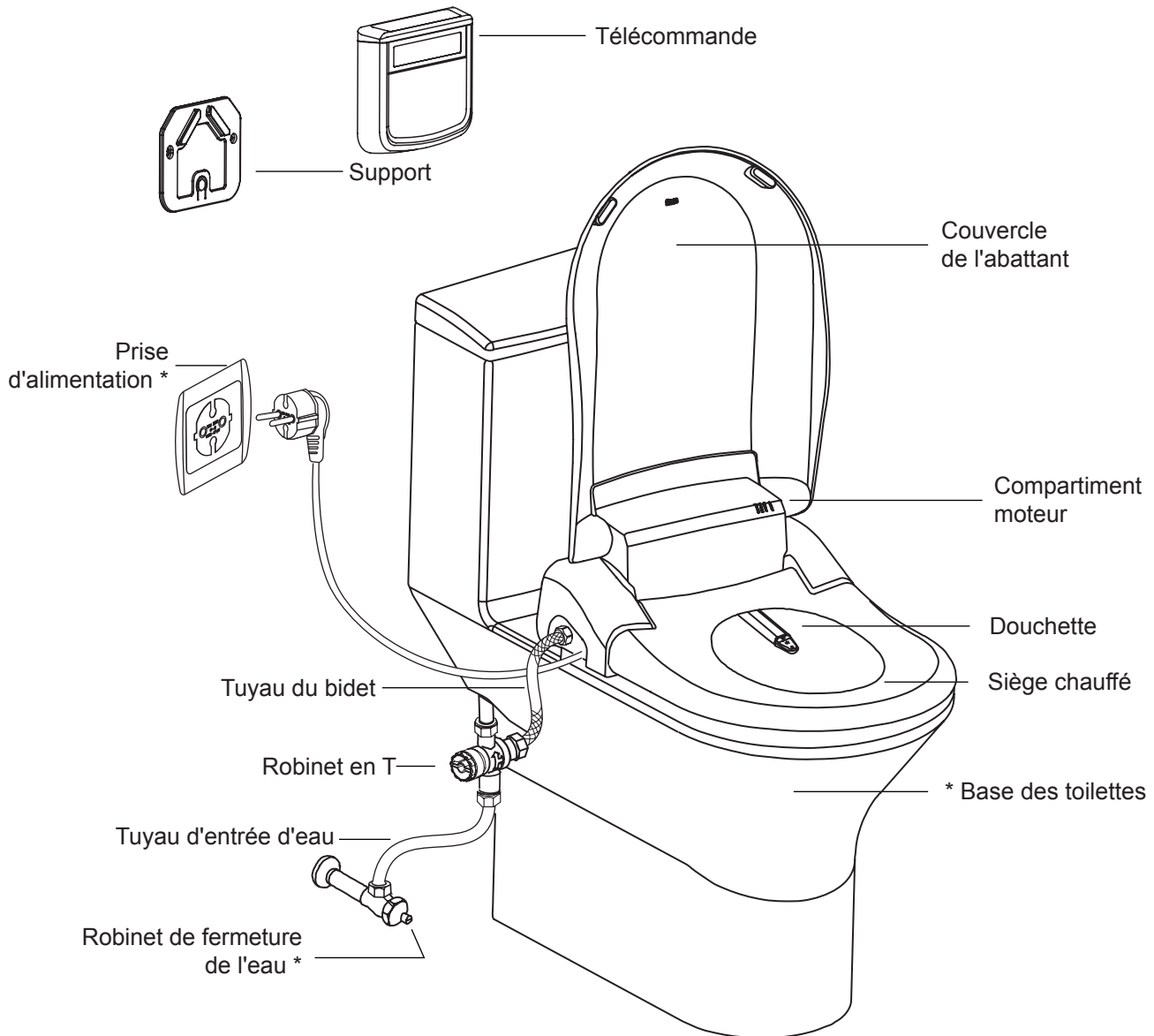

*Éléments non fournis avec le produit.

COMMANDE À DISTANCE

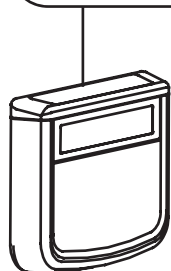
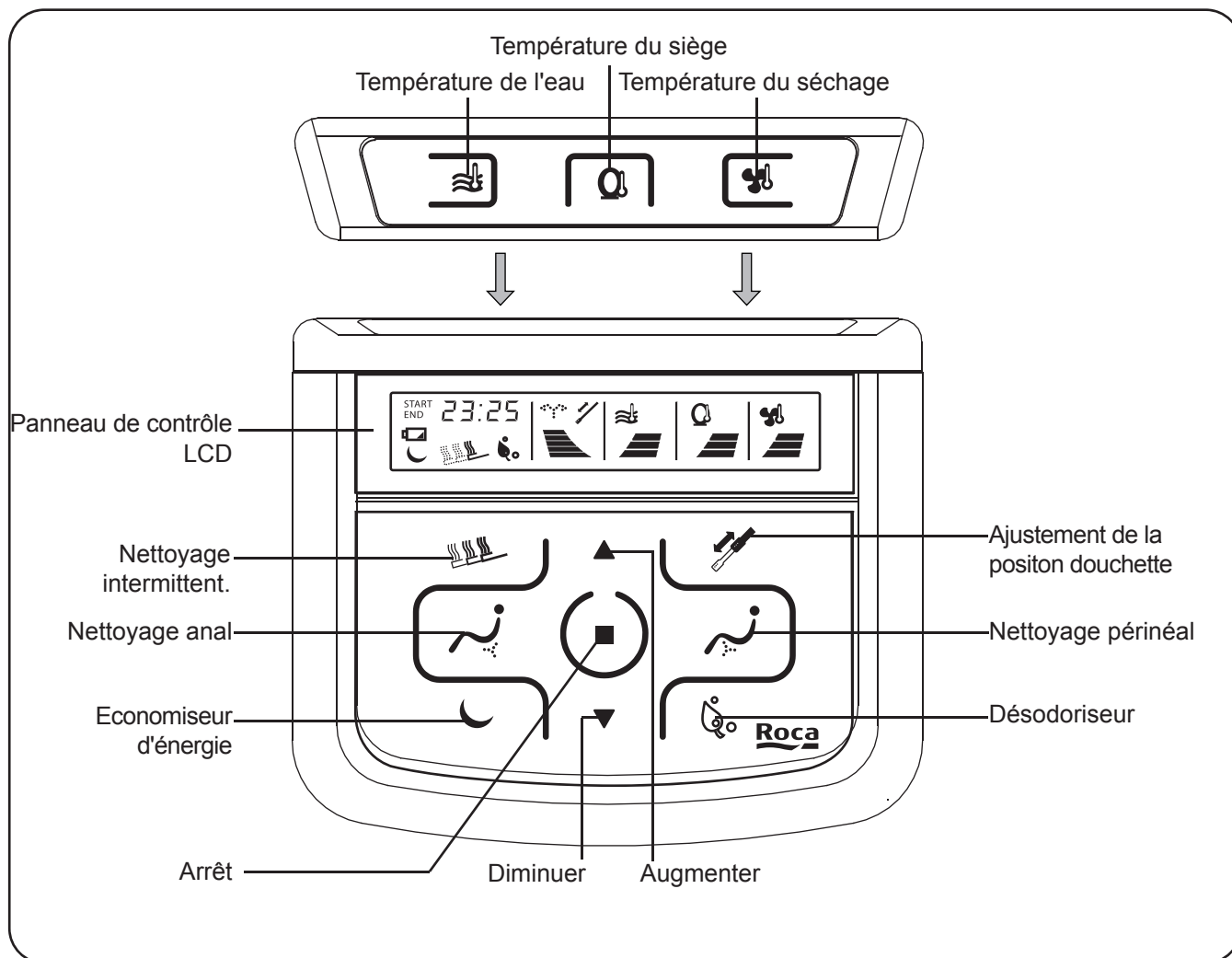

INDICATIONS LED

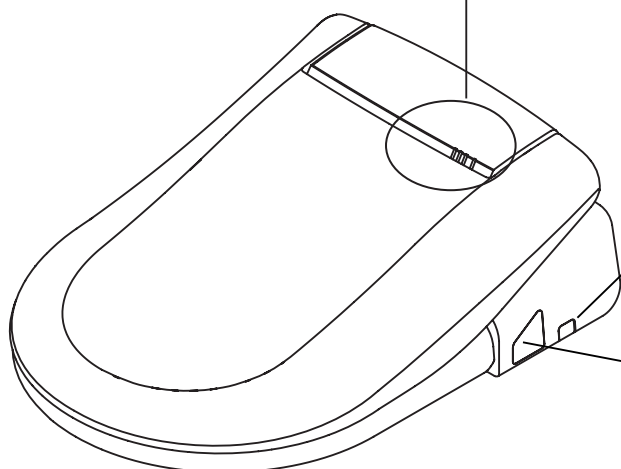
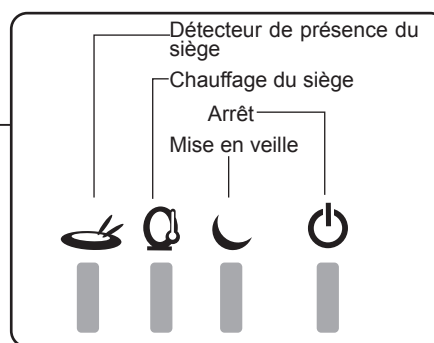

CONTROLE D'APPOINT

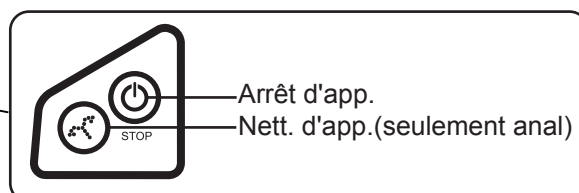

AVANT DE PROCEDER A L'INSTALLATION

Veillez lire attentivement ces instructions avant l'installation.

Enlever l'abattant d'origine

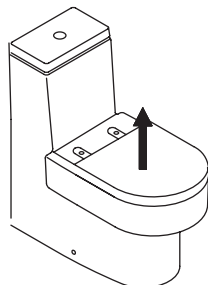

Enlever l'abattant selon la procédure d'origine.

Fermez complètement le robinet d'eau et actionnez la chasse d'eau pour vider le réservoir des toilettes

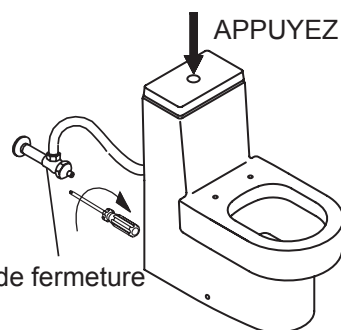

Robinet de fermeture

INSTALLATION DE LA PLAQUE DE FIXATION

Vérifiez la dimension des trous de fixation du siège

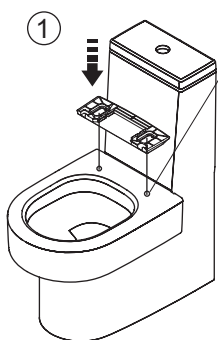
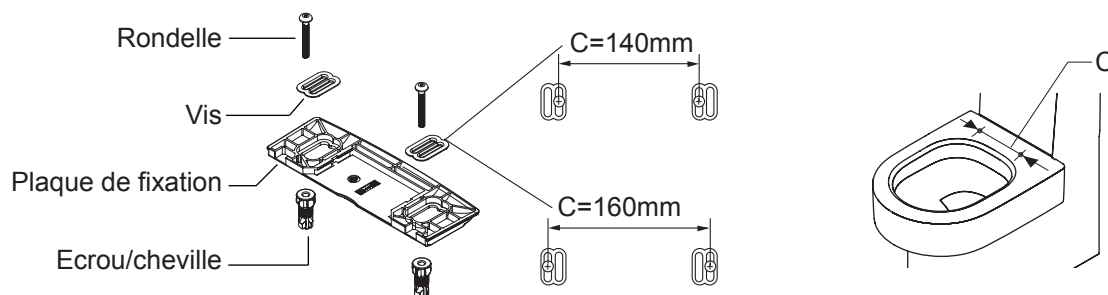

①

ØA

Diamètre (mm) des
Trous de Fixation 12-17 mm

Type de Siège	L
Premium RF	480mm
Premium SF	490mm

②

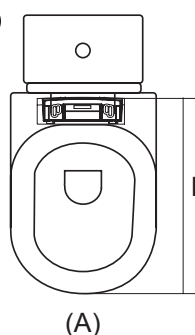

(A)

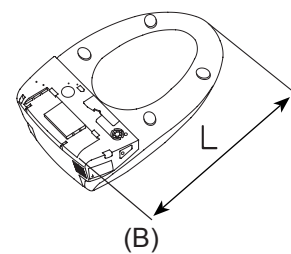

(B)

③

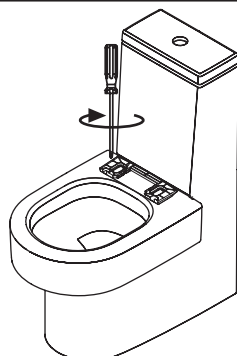

1. Placer la plaque de fixation au-dessus des trous de fixation.
2. Ajuster la plaque de fixation de sorte que la longueur (L) entre l'avant de la cuvette des toilettes (A) et l'arrière de la plaque de fixation (B) soient identiques.
3. Serrer les vis avec un tournevis pour bien attacher la plaque de fixation aux toilettes.



AVERTISSEMENT

NE PAS retourner le MULTICLIN lorsqu'il est sous tension.

CONNECTER LE ROBINET EN T ET LES TUYAUX

Le robinet en T doit être correctement connecté pour que son filtre puisse retenir les impuretés de l'eau

1. ATTACHER LE MULTICLIN

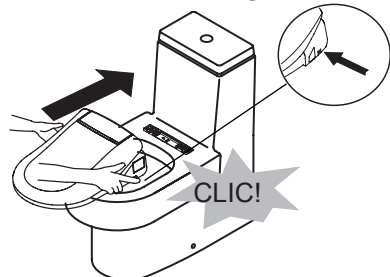

IMPORTANT!

Faites glisser le MULTICLIN sur la plaque de fixation. Un "Clic" indiquera que le siège est bien en place.

Installer tout d'abord le MULTICLIN, puis le connecter à l'eau et enfin au courant électrique.

Pour désinstaller l'appareil Appuyer sur le bouton et tirer l'appareil vers vous .

2. CONNECTER LE ROBINET EN T ET LES TUYAUX

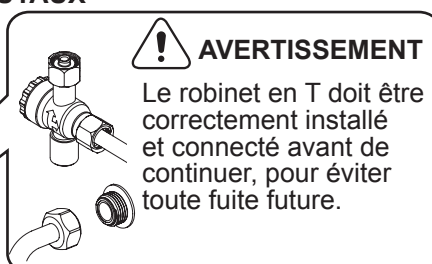
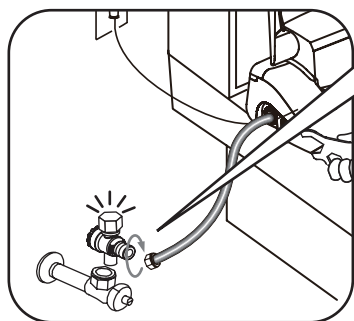
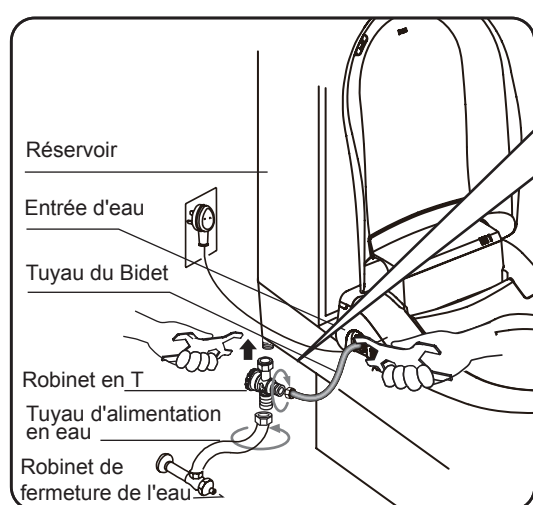

AVERTISSEMENT

Le robinet en T doit être correctement installé et connecté avant de continuer, pour éviter toute fuite future.

IMPORTANT!

Utilisez la clé anglaise fournie pour bien serrer les connexions.

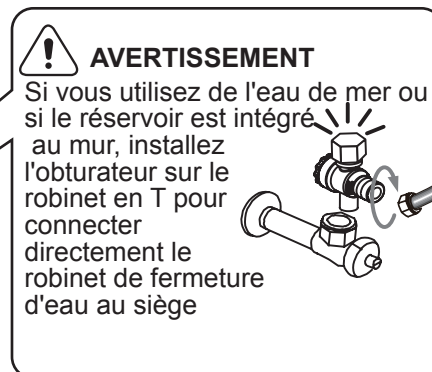

AVERTISSEMENT

Si vous utilisez de l'eau de mer ou si le réservoir est intégré au mur, installez l'obturateur sur le robinet en T pour connecter directement le robinet de fermeture d'eau au siège

A éviter

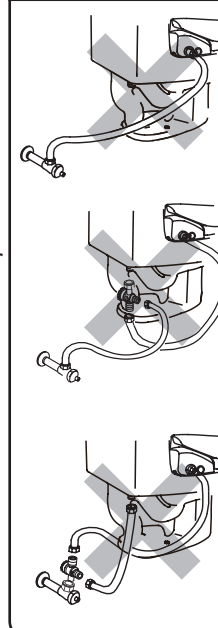

3. TEST DE FONCTIONNEMENT

Ouvrir lentement le robinet d'eau. Assurez-vous de l'absence de fuites.

4. CONNEXION ÉLECTRIQUE

Assurez-vous d'avoir les mains sèches. Branchez l'appareil à la prise murale.

5. TEST DE FONCTIONNEMENT

Asseyez-vous sur le siège de MULTICLIN et appuyez sur les boutons de nettoyage pour remplir le réservoir d'eau.



Ne pas brancher l'appareil avant d'avoir fini l'installation sous peine d'endommager l'appareil.

Note: Le MULTICLIN dispose d'un capteur tactile automatique d'occupation du siège. Si le siège n'est pas occupé, la fonction de nettoyage ne pourra être activée.

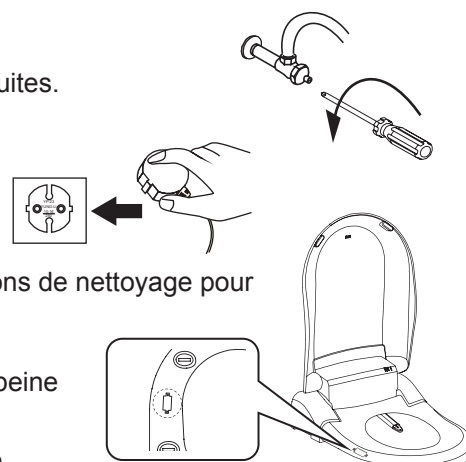

INSTALLATION DE LA TELECOMMANDE

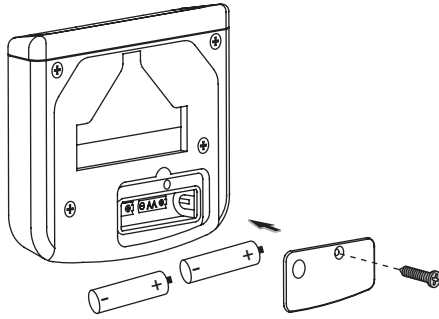

1. Placez les deux piles AA (R6) fournies dans la télécommande
2. Vissez le couvercle de piles grâce à un tournevis. Depuis la commande à distance

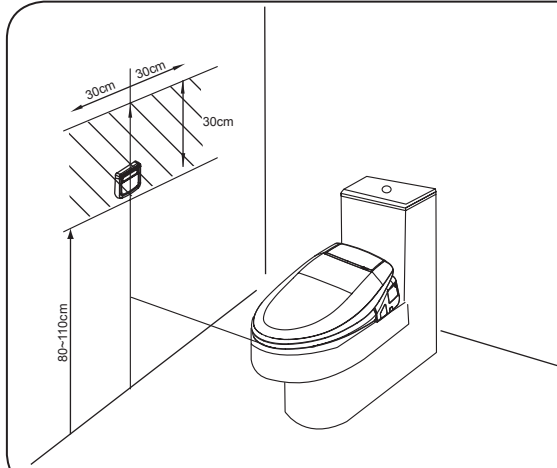

3. Trouvez un endroit où placer le support visible et à portée de l'occupant du MULTICLIN et assurez-vous du bon fonctionnement du signal infrarouge entre la télécommande et l'unité principale.
4. Le dessin de droite indique comment bien positionner la télécommande.
5. Avant d'ajuster au mur, assurez-vous que la réception est correcte et que le bidet fonctionne correctement.
6. Si la télécommande ne peut activer le MULTICLIN, déplacez-la dans l'espace indiqué sur le mur jusqu'à l'obtention d'une meilleure réception infrarouge.

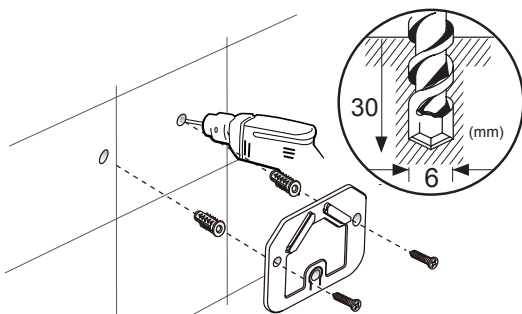

7. Fixer le support de la télécommande au mur grâce aux vis fournies.

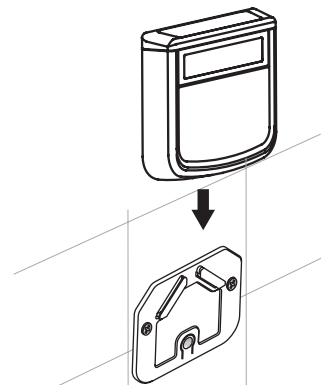

8. Placer la télécommande dans son support.

1. Réglez la Fonction de Nettoyage

1) Une fois assis sur le MULTICLIN, la LED du détecteur de présence sera activée sur l'écran d'affichage. MULTICLIN possède un détecteur tactile de présence l'empêchant de fonctionner lorsque personne n'est assis.

2) Sélectionnez la fonction de nettoyage.

- Pour le nettoyage anal (nettoyage arrière), veuillez appuyer sur .

- Pour le nettoyage périnéal (nettoyage frontal), veuillez appuyer sur .

- Appuyez sur ▲ ou ▼ pour régler la pression de l'eau.

- Appuyez sur le bouton de façon répétitive pour choisir la pression d'eau désirée.

3) Les 5 niveaux de pression disponibles sont affichés sur l'écran LCD:



4) Arrêtez la fonction nettoyage

- Appuyez sur  afin d'arrêter le nettoyage.

Note:

1) La fonction de nettoyage s'arrêtera automatiquement après 5 minutes. Veuillez appuyer à nouveau sur le bouton pour réactiver la fonction.

2) Ce produit est équipé d'un régulateur de mise sous haute pression. La présence d'un léger débit d'eau sur la partie inférieure du produit pendant l'utilisation de la fonction de nettoyage est tout à fait normale.

Note:
Les deux nettoyages
ne fonctionnent pas
simultanément

2. Réglez la Position de la Douchette

1) Lorsque la fonction de nettoyage (anale ou périnéale) est activée, appuyez sur  pour régler la position de la douchette.

2) Appuyez sur ▲ ou ▼ pour régler précisément la position de la douchette afin d'obtenir un meilleur nettoyage.

3) L'écran LCD indique le niveau choisi parmi les 5 réglages disponibles:



3. Réglez la Température de l'Eau

1) Appuyez sur le bouton  de façon répétitive pour obtenir la température d'eau désirée.

2) Quatre températures sont disponibles: ETEINT < Basse < Moyenne < Elevée

3) Températures affichées sur le LCD de la télécommande:

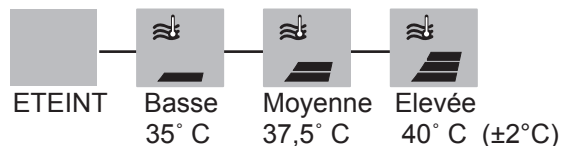



4. Fonction nettoyage intermittent.

1) Appuyez sur le bouton  pour activer ou désactiver la fonction de nettoyage intermittent oscillant.

2) Une fois la fonction massage activée, la douchette se déplacera vers l'avant et l'arrière en augmentant ans la zone de nettoyage.

5. Fonction Séchoir par Air Chaud

1) Appuyez sur  pour démarrer le séchoir, et sur  pour l'arrêter.

Note:



La fonction de séchage s'arrêtera automatiquement après 5 minutes. Veuillez appuyer à nouveau sur le bouton pour réactiver la fonction.

6. Ajuster la Température du Séchoir

1) Appuyez répétitivement sur  pour activer la fonction séchoir et atteindre la température désirée.

2) Il existe quatre niveaux de températures: Basse<Moyenne<Elevée

3) Températures affichées sur le LCD de la télécommande:

		
Basse 45° C	Moyenne 52° C	Elevée 59° C (±5° C)

7. Fonction désodoriseur

1) En mode auto (l'écran LCD affichera ) la désodorisation sera automatiquement activée dès que le siège est occupé.

2) Appuyez 3 secondes sur  pour passer du mode auto (défaut) vers les options manuelles.

3) En mode auto le désodoriseur s'arrêtera automatiquement 60 secondes une fois le siège libéré.





4) En mode manuel, appuyez sur  pour activer ou désactiver le désodoriseur.

8. Régler la température du siège

1) Appuyez répétitivement sur  pour attendre la température désirée du siège.

2) 4 niveaux de températures sont disponibles: Temp. Ambiante<Basse<Moyenne<Elevée

3) Températures affichées sur le LCD de la télécommande:

			
ETEINT Temp. Ambiante	Basse 35° C	Moyenne 37,5° C	Elevée 40° C (±3° C)



NE PAS insérer les doigts ou un objet dans la prise d'air du ventilateur.

Il faut quelques minutes pour atteindre la température désirée de l'eau et du siège.

Les réglages de températures sont conservés en mémoire pour l'utilisateur suivant.

Les paramètres seront réinitialisés en cas de panne de courant.

REGLAGES DE L'APPAREIL

1. Horloge

Maintenir appuyé  au-delà de 3 secondes jusqu'à ce que l'affichage de l'heure clignote.

Utilisez ▲ et ▼ pour régler les heures et les minutes. Confirmez le réglage en appuyant

sur  ou attendez plus de 10 secondes pour une confirmation automatique.

2. Fonction mode économie d'énergie

MULTICLIN dispose d'un mode d'économie d'énergie réduisant la consommation électrique lors de la non utilisation de l'appareil. Une fois réglée, cette fonction s'activera quotidiennement.

Réglage des horaires de la fonction d'économie d'énergie:

1) Appuyer 3 secondes sur . "START" clignotera alors sur l'écran de la télécommande LCD.

2) Régler l'heure de départ: appuyer sur ▲ pour régler l'heure et ▼ pour les minutes.

Maintenir appuyé  pour confirmer l'heure de départ.

3) Régler l'heure de désactivation: "END" clignotera sur l'écran LCD. Appuyer sur ▲ pour régler l'heure et ▼ pour les minutes. Maintenir appuyé  pour confirmer l'heure de désactivation.

IMPORTANT

L'écran LCD de la télécommande affichera  lors de l'activation du mode d'économie d'énergie et la LED de la fonction d'économie d'énergie du siège sera orange.

IMPORTANT

L'écran LCD de la télécommande affichera  lorsque le mode d'économie d'énergie est inactif et la LED de la fonction d'économie d'énergie du siège sera verte.

3. Activer et désactiver le mode d'économie d'énergie

Appuyez sur  alternativement pour activer ou non la fonction d'économie d'énergie. L'occupation du siège lorsqu'en mode d'économie d'énergie réactivera ses fonctions normales. Sa libération engendrera un retour au mode programmé d'économie d'énergie.

4. Mode sonore/silencieux de la télécommande

Appuyez plus de 3 secondes sur  pour activer ou désactiver le mode sonore des commandes.

IMPORTANT

Le rétro éclairage des LED de la télécommande lors de l'appui sur des boutons durera 5 secondes. Il sera désactivé en cas de faiblesse des piles de la télécommande.

Cette icône  à l'écran indique un niveau de pile faible. Veuillez remplacer les piles.

Si la télécommande n'a plus de piles, utilisez les fonctions principales grâce au panneau de contrôle auxiliaire

1. Asseyez-vous sur le siège du MULTICLIN

2. Sélectionnez la fonction nettoyage

Appuyer sur  pour activer le nettoyage anal & et appuyez répétitivement pour accéder au niveau de pression d'eau désiré.

Uniquement nettoyage anal. Le bouton auxiliaire n'active pas le nettoyage périnéal.



3. Sélection du séchoir

Asseyez-vous et appuyez sur  pour activer le séchoir et changer la température de l'air.
Moyenne>Eteint

4. Arrêt des fonctions

Appuyez sur  pour arrêter manuellement les fonctions nettoyage ou séchoir. Ces fonctions s'arrêteront automatiquement après 5 minutes.

MISE EN MARCHÉ/ARRÊT

Maintenir appuyé le bouton  situé sur le contrôle d'appoint pendant 3 secondes pour éteindre l'appareil. Pour rallumer, appuyez sur  et l'icône du panneau de contrôle sera activée.

-  **Avertissement** Débranchez toujours l'appareil avant son nettoyage.
Veuillez lire les instructions suivantes avant de procéder à l'entretien de l'appareil

1. Nettoyage et désinstallation du siège de MULTICLIN

Utilisez un tissu doux et humide ou une éponge pour nettoyer l'extérieur de l'appareil.

-  **Avertissement** NE PAS gratter ou utiliser de détergent chimique abrasif pour le nettoyage.
Utilisez toujours un produit neutre pour le nettoyage.

Il est conseillé de détacher le siège du MULTICLIN pour un nettoyage complet.

- 1) Débranchez l'appareil avant le nettoyage.
- 2) Appuyez sur le bouton de désinstallation rapide situé à l'arrière du côté droit du siège et désengagez le siège de la plaque de fixation.

-  **Avertissement** NE PAS endommager le tuyau d'eau, le câble électrique ou la mise à la terre durant l'opération.

2. Nettoyage de la douchette

Veuillez nettoyer la douchette régulièrement. Sans occuper le siège, appuyez 3 secondes

sur  et la douchette s'étendra automatiquement. Utilisez une brosse à dent douce.

Appuyez sur  ou attendez 60 secondes pour le retrait de la douchette.

-  **Avertissement** NE PAS utiliser de détergent mais toujours un produit neutre pour nettoyer.

-  **Avertissement** Ne pas plier ni forcer la canule.

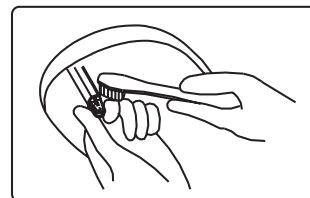

3. Nettoyage du filtre du robinet en T

- 1) Fermez complètement le robinet d'eau.
- 2) Actionnez la chasse d'eau pour vider le réservoir.

Avertissement

Ces 2 précautions éviteront des fuites ou inondations.

- 3) Dévissez le filtre du robinet en T.
(extrémité non connectée au tuyau)
- 4) Utilisez une brosse à dent et de l'eau pour nettoyer le filtre.
- 5) Replacer le filtre dans le robinet en T.

Avertissement

Cette procédure évite les fuites ou inondations.

- 6) Rouvrir le robinet d'eau.

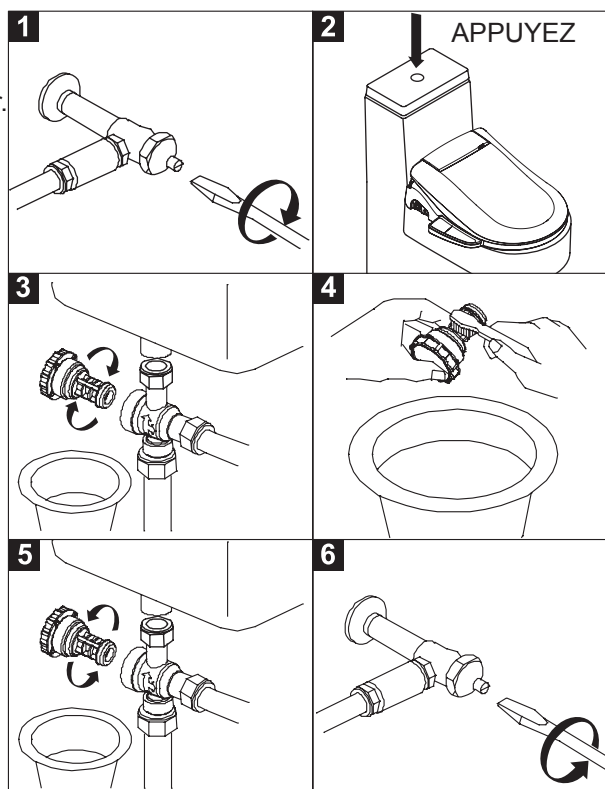

DESINSTALLATION

En cas de non utilisation prolongée, veuillez enlever le siège du MULTICLIN des toilettes.

1. Appuyez pendant 3 secondes sur  situé sur le contrôle d'appoint pour éteindre l'appareil.
2. Débranchez la prise murale.
3. Fermez l'arrivée d'eau.
4. Déconnectez le robinet en T du tuyau du bidet.

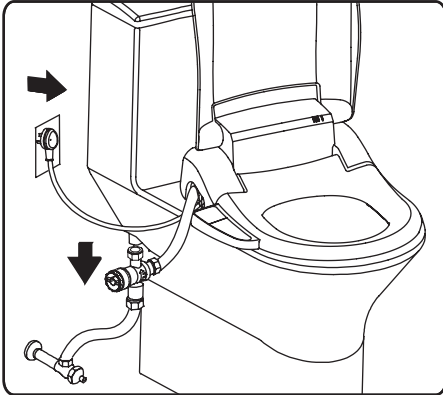

5. Appuyer sur le bouton –poussoir mécanique et faire glisser en même temps le produit.
6. Vider l'eau de la citerne du produit sans le tourner, avec l'aide d'une pièce de monnaie.
7. Protéger le produit pour éviter des coups et des rayures.
8. Désinstaller la plaque de fixation et garder-la avec le produit.

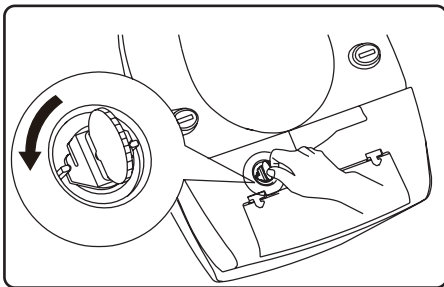

Précautions

Ne pas forcer en aucun moment les différents composants du produit.

Débrancher le matériel en cas d'orage.

En cas de travaux sur les tuyauteries d'eau de la maison, débrancher le flexible d'alimentation jusqu'à purger les tuyauteries des éventuels débris de travaux.

Problème	Cause possible	Solution
Fonction incorrecte	<ol style="list-style-type: none"> 1. Débranché. Pas de courant. 2. Pas d'alimentation électrique 3. Le produit est éteint. 	<ol style="list-style-type: none"> 1. Brancher le produit. 2. Vérifier si un autre appareil à 230V est utilisé (sèche-cheveux, ...) 3. Appuyer sur le bouton de mise en marche (contrôle d'appoint marche/arrêt)
Débit ou pression d'eau faible	<ol style="list-style-type: none"> 1. Le filtre est bouché 2. Le tuyau est tordu 3. Tête de la canule 	<ol style="list-style-type: none"> 1. Nettoyez le filtre à eau 2. Détordre le tuyau (Voir page 14) 3. Nettoyez la tête de douchette
La douchette ne fonctionne pas correctement	<ol style="list-style-type: none"> 1. La douchette est sale 2. Le filtre est bouché 3. Pression d'eau trop basse 	<ol style="list-style-type: none"> 1. Nettoyez la douchette (Voir page 14) 2. Nettoyez le filtre (Voir page 14) 3. Réglez la pression d'eau
La douchette ne se rétracte pas	<ol style="list-style-type: none"> 1. La douchette est sale 	<ol style="list-style-type: none"> 1. Nettoyez la douchette (Voir page 14)
La fonction de nettoyage est inopérante ou l'eau ne sort pas	<ol style="list-style-type: none"> 1. Position assise de l'utilisateur incorrecte 	<ol style="list-style-type: none"> 1. S'asseoir correctement
L'appareil s'arrête lors de l'utilisation	<ol style="list-style-type: none"> 1. La durée de nettoyage dépasse les 5 minutes 2. Panne de courant 	<ol style="list-style-type: none"> 1. Recommencez le nettoyage 2. Vérifiez l'alimentation et / ou débranchez et rebranchez l'appareil pour le réinitialiser
Pas de chauffage du siège	<ol style="list-style-type: none"> 1. La fonction de la température du siège est éteinte 	<ol style="list-style-type: none"> 1. Réglez la température du siège (Voir page 10)
Pas de chauffage de l'eau	<ol style="list-style-type: none"> 1. La fonction de la température de l'eau est éteinte 	<ol style="list-style-type: none"> 1. Réglez la température de l'eau (Voir page 10)
Le séchoir ne fonctionne pas	<ol style="list-style-type: none"> 1. Le séchoir fonctionne seulement lorsque activé 	<ol style="list-style-type: none"> 1. Occuper le siège pour faire fonctionner le séchoir (Voir page 11)
La télécommande ne fonctionne pas correctement	<ol style="list-style-type: none"> 1. Non réception du signal de la télécommande 2. Piles faibles 3. Mauvais emplacement de la télécommande 	<ol style="list-style-type: none"> 1. Vérifiez qu'il n'y ait pas d'interférence dans la réception 2. Changez les piles 3. Modifiez l'emplacement de la télécommande
Autres	Veuillez contacter votre revendeur ou appelez le 902400423 (seulement en Espagne)	



Roca Sanitario, S.A.
Av. Diagonal, 513
08029 BARCELONA
Telephone: +34 93 366 1200
Fax : +34 93 419 4501
www.roca.es